

# Frigelux®

## MANUEL D'INSTRUCTIONS



## RÉFRIGÉRATEUR

**RANF445BD RNFA445XD RANF445XDS  
RA445BE RA445XE RA445XES**

FR – MANUEL D'UTILISATION P. 1

SP - MANUAL DE UTILIZACION P. 38

DE – GEBRAUCHSANWEISUNG P. 76

GB - USE INSTRUCTIONS P. 20

IT - ISTRUZIONI PER L'USO P. 57

Cher Client,

Avant de faire fonctionner votre nouveau réfrigérateur, veuillez lire attentivement ce mode d'emploi. Il contient des informations très importantes concernant les règles de sécurité, d'installation et d'entretien. Veuillez conserver ce mode d'emploi. Veuillez en informer dans la mesure du possible tout nouvel utilisateur.

Des notes, relatives à votre propre sécurité ou au bon fonctionnement du réfrigérateur sont signalées par un triangle d'avertissement et/ou par les expressions : (Attention ! Prudence ! Important !) Veuillez les regarder attentivement.

## **1. CONSIGNES DE SÉCURITÉ GÉNÉRALE**

**Pour votre sécurité et pour une utilisation correcte de l'appareil, avant d'installer et d'utiliser l'appareil pour la première fois, lisez attentivement cette notice, y compris les mises en garde et les conseils utiles qu'elle contient.** Afin d'éviter d'endommager l'appareil et/ou de vous blesser inutilement, il est important que les personnes amenées à utiliser cet appareil aient pris entièrement connaissance de son fonctionnement ainsi que de ses fonctions de sécurité. Conservez ces consignes pour plus tard et pensez à les ranger à côté de l'appareil, afin qu'elles soient transmises avec ce dernier en cas de vente ou de déménagement. Cela permettra de garantir un fonctionnement optimal de l'appareil.

Pour éviter tout risque de blessure, conservez cette notice. Le fabricant ne saurait en effet pas être tenu responsable en cas de mauvaise manipulation de l'appareil.

### **Sécurité des enfants et des autres personnes vulnérables**

- Cet appareil peut être utilisé par des enfants âgés de 8 ans et plus et par des personnes à capacités réduites sur le plan physique, sensoriel ou mental, ou n'ayant pas appris à utiliser l'appareil, dans le cadre où ils sont encadrés par une personne informée et ayant conscience des risques impliqués. Les enfants ne doivent pas jouer avec l'appareil. Le nettoyage et l'entretien par l'utilisateur ne doivent pas être effectués par des enfants, sauf s'ils ont plus de 8 ans et qu'ils sont surveillés.
- Conservez tous les emballages hors de portée des enfants, car il existe un risque de suffocation.
- Si vous décidez de mettre au rebut l'appareil, débranchez-le de la prise murale, coupez le câble de connexion (aussi proche de l'appareil que vous le pouvez) et retirez la porte afin d'empêcher les enfants de jouer avec et de s'enfermer à l'intérieur.
- Maintenir l'appareil et son cordon hors de portée des enfants de moins de 8 ans.
- Les enfants de 3 à 8 ans sont autorisés à charger et décharger l'appareil.

### **SÉCURITÉ GÉNÉRALE**

**ATTENTION** — Cet appareil est conçu pour fonctionner dans un foyer domestique.

**ATTENTION** — Ne rangez jamais de substances inflammables tels que des aérosols à l'intérieur de cet appareil, car elles pourraient s'y déverser.

**ATTENTION** — Si le cordon d'alimentation est endommagé, vous devez le remplacer immédiatement auprès de votre fabricant, ou d'un revendeur qualifié, afin d'éviter tout risque d'électrocution.

**ATTENTION** — N'endommagez pas le circuit de réfrigération.

**ATTENTION** — N'utilisez pas d'appareils électriques à l'intérieur du compartiment, sauf si ces derniers sont tolérés par le fabricant.

**ATTENTION** — Le système réfrigérant et isolant contiennent des gaz inflammables. Lorsque vous mettez l'appareil au rebut, faites-le auprès d'un centre de collecte agréé. N'exposez jamais l'appareil aux flammes.

### **Liquide réfrigérant**

De l'isobutane réfrigérant (R600a) est utilisé dans le circuit réfrigérant de l'appareil. Il s'agit d'un gaz naturel hautement inflammable, et donc dangereux pour l'environnement. Pendant les transports et l'installation de l'appareil, vérifiez qu'aucun des composants du circuit de réfrigération ne soit endommagé. Le réfrigérant (R600a) est un liquide inflammable.

### **Attention : Risque d'incendie**

Si le circuit de réfrigération était endommagé :

- Évitez les flammes nues et toute source d'inflammation.
- Ventilez bien la pièce où se trouve l'appareil.

Il est dangereux de modifier la composition de cet appareil, de quelque manière que ce soit. Tout dommage fait au cordon peut provoquer un court-circuit, et/ou une électrocution.

### **Sécurité électrique**

- Nous ne pouvons pas être tenus pour responsables de tout incident causé par une mauvaise installation électrique.
- Le cordon d'alimentation ne doit pas être rallongé. N'utilisez ni prolongateur, ni adaptateur, ni prise multiple.
- Vérifiez bien que la prise murale n'est pas endommagée. Une prise murale en mauvais état pourrait entraîner une surchauffe de l'appareil et son explosion.
- Vérifiez bien que vous pouvez accéder à la prise murale de l'appareil.
- Ne tirez jamais sur le câble principal.
- Ne supprimez jamais la mise à la terre.
- Si la prise murale est lâche, ne branchez pas le cordon. Il existe un risque d'électrocution ou d'incendie.
- Cet appareil fonctionne sur un courant à phase unique de 220~240V/50Hz. L'appareil doit utiliser une prise murale reliée à la terre selon les recommandations en vigueur.
- Si le câble d'alimentation est endommagé, ne procédez pas à son remplacement, mais contactez votre service après-vente.

- La prise de courant doit être facilement accessible, mais hors de portée des enfants. En cas d'incertitude, adressez-vous à votre installateur.
- Lors de l'installation veillez à ne pas coincer ou à endommager le cordon.

### **Utilisation quotidienne**

- Ne stockez jamais de substances ou de liquides inflammables à l'intérieur de l'appareil ; cela provoquerait un risque d'exposition.
- Ne faites pas fonctionner d'autres appareils électriques à l'intérieur de cet appareil (mixeurs, turbines à glace électrique, etc.).
- Ne mettez jamais de bouteilles ou bocaux contenant des liquides au réfrigérateur sauf s'ils ne sont remplis qu'au 2/3 de leur capacité, la congélation dilate les liquides et le récipient risquerait d'exploser.
- Lorsque vous débranchez l'appareil, tenez toujours la prise dans vos mains et ne tirez pas sur le cordon.
- N'exposez pas l'appareil directement au soleil.
- L'appareil doit être tenu éloigné de bougies, luminaires et autres flammes nues, afin d'éviter les risques d'incendie.
- Cet appareil est destiné exclusivement au stockage de denrées alimentaires.
- L'appareil est lourd. Soyez prudent lorsque vous le déplacez.
- Si votre appareil est équipé de roulettes, rappelez-vous qu'elles servent uniquement à faciliter les petits mouvements. Ne le déplacez pas sur de plus longs trajets.
- N'utilisez jamais l'appareil ou ses éléments pour vous appuyer.
- Pour éviter les chutes d'objets et empêcher de détériorer l'appareil, ne surchargez pas les compartiments de l'appareil.

### **Attention ! Nettoyage et entretien**

- Avant tout entretien, débranchez l'appareil et coupez le courant.
- Ne nettoyez pas l'appareil avec des objets métalliques, un système à vapeur, des huiles volatiles, des solvants organiques ou des composants abrasifs.
- N'utilisez pas d'objets tranchants ou pointus pour retirer la glace. Utilisez un grattoir en plastique.

### **Information importante à propos de l'installation !**

- Pour que les branchements électriques soient corrects, suivez bien les consignes livrées dans ce manuel.
- Déballez l'appareil et vérifiez qu'il n'est pas endommagé visuellement. Ne branchez pas l'appareil si ce dernier est endommagé. Signalez tout dommage au point de vente où vous l'avez acheté. Dans ce cas, conservez l'emballage.

- Il est recommandé d'attendre au moins six heures avant de brancher l'appareil au courant, afin que le compresseur soit bien alimenté en huile.
- Une bonne circulation de l'air est nécessaire, afin d'éviter les risques de surchauffe. Pour que la ventilation soit suffisante, suivez bien les consignes d'installation fournies.

**Cet appareil est destiné à être installé en pose libre uniquement, en aucun cas il ne doit être installé de manière encastrable ou intégrable.**

- Dès que possible, évitez que l'appareil ne touche les parois murales et/ou ne soit en contact avec des éléments chauds (compresseur, condensateur) afin d'éviter les risques d'incendie. Respectez toujours bien les consignes d'installation.
- L'appareil ne doit pas être situé à côté de radiateurs ou de feux de cuisson.
- Vérifiez bien que les prises sont accessibles une fois l'appareil installé.

### **ÉCONOMIES D'ÉNERGIE**

- Pour limiter la consommation électrique de votre appareil :
- Installez-le dans un endroit approprié (voir au chapitre « Installation »).
- Gardez les portes ouvertes le moins de temps possible.
- N'introduisez pas d'aliments encore chauds dans votre appareil.
- Veillez au fonctionnement optimal de votre appareil en nettoyant périodiquement le condenseur (voir chapitre « Entretien »).
- Veillez au fonctionnement optimal de votre appareil en ne laissant pas s'accumuler trop de givre dans le réfrigérateur (dégivrez-le quand l'épaisseur de givre dépasse 5-6 mm).
- Contrôlez périodiquement les joints des portes et assurez-vous qu'elles ferment toujours de manière efficace. Si ce n'est pas le cas, adressez-vous à votre service après-vente.

### **Dépannage**

- Toute opération électrique doit être effectuée par un technicien qualifié et compétent.
- Cet appareil doit être dépanné par un Centre de Réparation Agréé, et seules des pièces d'origine doivent être utilisées.

Cet appareil est réservé à un usage domestique exclusivement. Le fabricant ne saurait être tenu responsable d'une autre utilisation.

Les pièces de rechange esthétiques et fonctionnelles conformément au RÈGLEMENT (UE) 2019/2019 (Annexe II, point 3.), sont mises à disposition des réparateurs professionnels et utilisateurs finaux pour une période maximale de 7 ans ou 10 ans (liste en Annexe II, point 3.a.1 et 3.a.2) à compter de la mise sur le marché de la dernière unité du modèle. La liste des pièces de rechange et la procédure pour les commander (accès professionnels / accès

particulier) sont accessibles sur le site internet suivant : [www.interfroidservices.fr](http://www.interfroidservices.fr) ou par voie postale à l'adresse suivante : FRIO - Interfroid Services, 123 Route du Chêne - 72230 ARNAGE.

Pour les autres pièces détachées fonctionnelles et non spécifiées dans le règlement UE 2019/2019, elles sont disponibles pour une durée de 7 ans.

La garantie constructeur est de 1 an pièces fonctionnelles.



**R600a**

### Instructions de sécurité



Attention : Ne pas utiliser de dispositifs mécaniques ou d'autres moyens pour accélérer le processus de dégivrage, autres que ceux recommandés par le fabricant.



Attention : N'obstruez aucune grille de ventilation de l'appareil.



Attention : Ne pas stocker de substances explosives comme les bombes d'aérosol avec un propulseur inflammables dans cet appareil.



Attention : Ne pas endommager le circuit frigorifique de l'appareil.



Attention : Les unités de réfrigération fonctionnant avec de l'isobutane (R600a), elles ne peuvent être placées dans une zone avec des sources d'ignition (par exemple, descellé contacts électriques ou lorsque le fluide frigorigène pourrait rassembler en cas de fuite). Le type de fluide frigorigène est indiqué sur la plaque signalétique de l'armoire.



Attention : Ne pas utiliser d'appareils électriques dans les compartiments de l'appareil, sauf si elles sont du type recommandé par le fabricant.

**Cet appareil est conforme à toutes les directives européennes en vigueur et à leurs modifications éventuelles.**

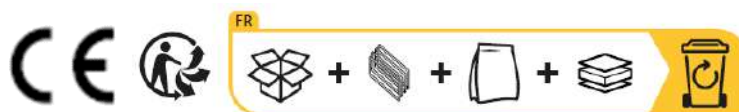

## 2. DESCRIPTION DE L'APPAREIL

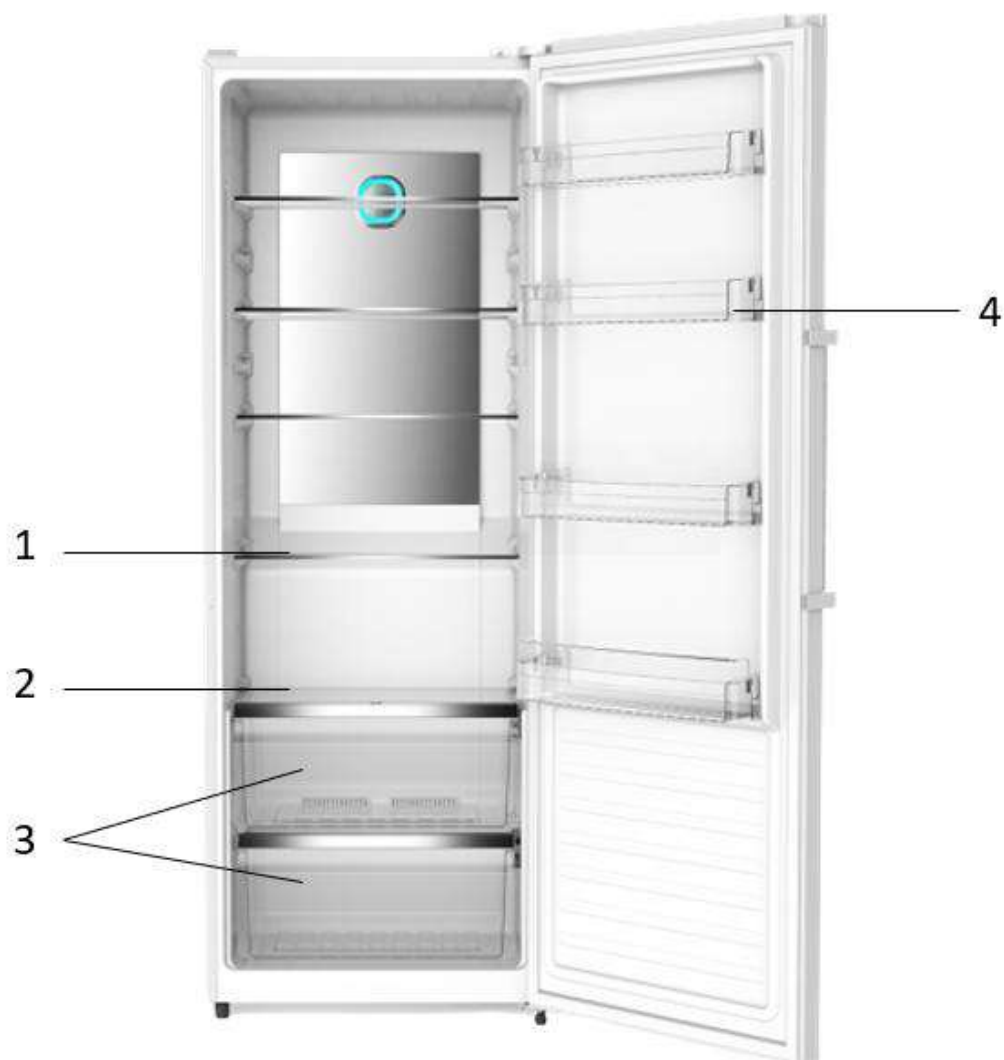

1	Clayette en verre du réfrigérateur
2	Clayette bac à légumes
3	Bacs à légumes
4	Balconnets

Pour en savoir plus sur votre produit, consulter la Base EPREL en ligne Tel que défini dans le règlement délégué (2019/2016 de la Commission, toutes les informations relatives à cet appareil de réfrigération sont disponibles sur la Base EPREL European Product Database for Energy Labelling).

Cette base vous permet de consulter les informations et la documentation technique de votre appareil de réfrigération. Vous pouvez accéder à la Base EPREL en scannant le QR code présent sur l'étiquette énergie de votre appareil ou en vous rendant directement sur [www.ec.europa.eu](http://www.ec.europa.eu) et en renseignant le modèle de votre appareil de réfrigération.

### 3. INSTRUCTION D'INSTALLATION

#### Emplacement

Lorsque vous sélectionnez une position pour votre appareil, vous devez vous assurer que le plancher est plat et ferme, et que la pièce est bien aérée. Une température ambiante moyenne est à respecter. Cette température est spécifique selon la classe climatique de l'appareil :

CLASSE	SYMBOLE	PLAGE DE TEMPÉRATURE AMBIANTE (°C)
Tempérée élargie	SN	De +10 à +32
Tempérée	N	De +16 à +32
Subtropicale	ST	De +16 à +38
Tropicale	T	De +16 à +43

- **N** : Cet appareil de réfrigération est destiné à être utilisé à des températures ambiantes comprises entre 16°C et 32 °C.
- **ST** : Cet appareil de réfrigération est destiné à être utilisé à des températures ambiantes comprises entre 16°C et 38 °C.

Évitez de placer votre réfrigérateur près d'une source de chaleur, par exemple, cuisinière, chaudière ou un radiateur. Donc, éviter la lumière solaire directe sur-bâtimentsou transats. Assurez-vous que le réfrigérateur n'est pas placé à proximité d'humidité (sèche-linge par exemple) sinon la condensation se produira sur le meuble. Ne jamais placer le réfrigérateur dans un mur ou encastré dans les armoires encastrées ou mobilier. Lorsque votre réfrigérateur est en marche, la grille à l'arrière peut devenir chaude et les côtés chauds.

L'appareil est fourni avec deux entretoises en plastique. Après l'installation de ces entretoises, l'appareil ne peut pas être poussé contre le mur pour assurer une ventilation adéquate. Insérez les entretoises dans les ouvertures correspondantes à l'arrière de l'appareil, puis vissez fermement les entretoises. Placez l'appareil contre un mur dont la distance libre ne dépasse pas 75 mm et est supérieure de plus de 50 mm.

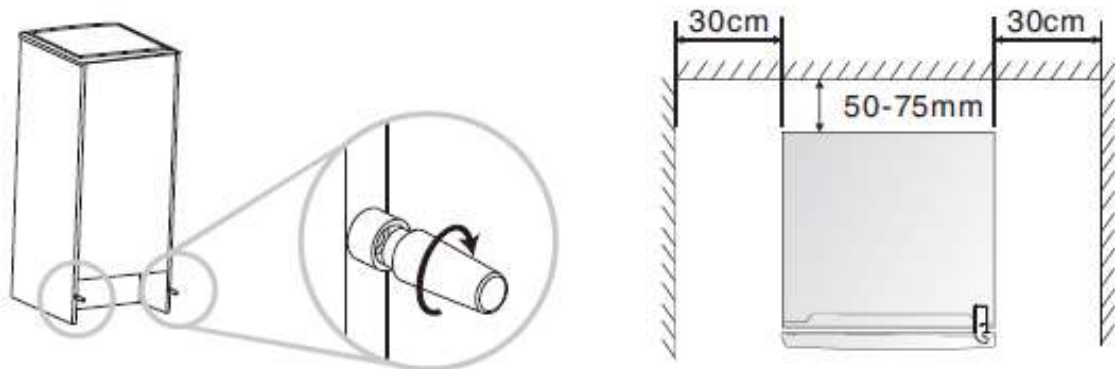

#### Transport et mise en route

Lors du transport de cet appareil, prenez-le par la base et inclinez doucement l'appareil jusqu'à 45° maximum. Ne soulevez pas l'appareil par la poignée de la porte. Ne mettez pas l'appareil dans une position totalement horizontale ou à l'envers. Poussez le réfrigérateur sur les pieds à roulettes afin de le déplacer.

### Recommandations d'agencement :

L'agencement suivant, des équipements de votre appareil ( tiroirs, bacs, clayettes...), est recommandé pour que l'énergie soit utilisée le plus rationnellement possible par l'appareil de réfrigération. Tout changement de cet agencement peut impacter la consommation énergétique de l'appareil.

### Mise à niveau

Si le réfrigérateur n'est pas de niveau, le joint de la porte et l'alignement magnétique seront affectés. Une fois que le réfrigérateur est placé dans son emplacement final, ajustez les pieds réglables à l'avant en les tournant.

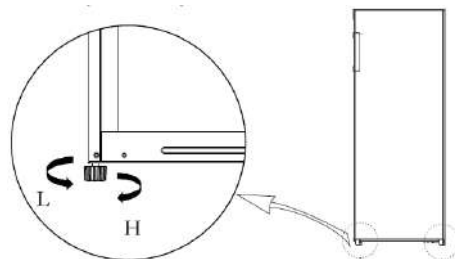

### Nettoyage avant la première utilisation

Essuyez l'intérieur du réfrigérateur avec une solution diluée de bicarbonate de soude. Puis rincez à l'eau tiède avec une éponge ou un chiffon humide. Laver les bacs et clayettes. Dans l'eau chaude savonneuse et sécher complètement.

### Avant de brancher votre appareil

Vérifiez que vous avez une prise qui est compatible avec la fiche fournie avec le réfrigérateur. Si ce n'est pas le cas voir la section intitulée INFORMATIONS ÉLECTRIQUES.

NE METTRE EN MARCHÉ QUE SIX HEURES APRÈS LE DÉPLACEMENT DUREFRIGERATEUR. Le liquide de refroidissement a besoin de temps pour s'installer. Si l'appareil est éteint à tout moment, attendez 30 minutes avant de le rebrancher pour permettre au fluide de refroidissement de se remettre en place correctement.

### Avant de remplir l'appareil

Avant de ranger les aliments dans votre réfrigérateur, branchez-le et attendez pendant 4 heures, afin de s'assurer qu'il fonctionne correctement.

## 4. UTILISATION ET REGLAGE DE VOTRE APPAREIL

### Réglage de la température

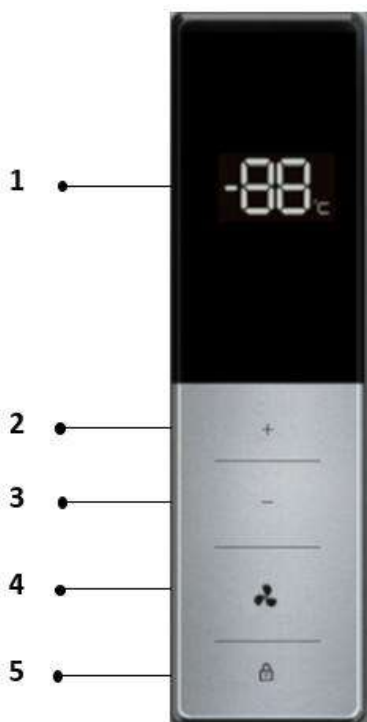

1	Affichage de la température réglée.
2	Touche pour augmenter la température de consigne de 1°C.
3	Touche pour diminuer la température réglée de 1°C.
4	Touche de refroidissement rapide.
5	Touche d'activation / désactivation de la sécurité enfant.

Utilisez votre appareil selon les règles de contrôle suivantes, votre appareil a les fonctions et modes correspondants comme le montrent les panneaux de contrôle dans l'image ci-dessus. Lorsque l'appareil est mis sous tension pour la première fois, le panneau d'affichage s'allume mais tous les boutons sont verrouillés.

Le réglage de température par défaut est 5°C. Si aucun bouton n'a été enfoncé et que les portes sont fermées, l'affichage s'éteint.

### Contrôle de la température

Lors de la première utilisation de votre réfrigérateur, nous recommandons de régler la température à 5°C. Si vous désirez changer la température, veuillez suivre les instructions ci-dessous.

**Attention !** Lorsque vous réglez la température, il s'agit d'une température moyenne dans l'ensemble du réfrigérateur. Les températures au sein de chaque compartiment peuvent donc différer des valeurs de température indiquées sur le panneau, selon la quantité de denrées entreposée et la façon dont vous les avez placées. La température ambiante peut aussi faire varier la température à l'intérieur de l'appareil.



Appuyez sur «  » pendant 3 secondes pour déverrouiller les boutons. L'affichage commence à clignoter. Appuyez sur « (+) » et « (-) » pour régler la température entre 2°C et 8°C selon les besoins, et le panneau de commande affichera les valeurs correspondantes. Après 10 secondes, l'affichage cesse de clignoter et les boutons sont verrouillés avec un son. Le réglage prend effet. Après 10 secondes supplémentaires, l'affichage s'éteint.

Il est suggéré de régler 4°C pour une utilisation quotidienne.

**Remarque :** la température aura un impact sur la durée de conservation des aliments. Réglez la température si nécessaire. Plus chaud accélérera la détérioration des aliments et plus froid les aliments congelés seront mauvais. Donc de la nourriture à gaspiller.

### Super fraîcheur

Super fraîcheur réduira rapidement la température dans l'appareil afin de congeler les aliments plus rapidement. Cela permet de garder les vitamines et les nutriments des aliments frais, cela augmente également la durée de fraîcheur des aliments.

Appuyez sur «  » pendant 3 secondes pour déverrouiller les boutons. L'affichage commence à clignoter. Appuyez sur «  », l'écran affiche FC et prendra effet après 10s avec un son.

Super fraîcheur s'éteint automatiquement après 3 heures.

Lorsque la fonction super fraîcheur est activée, vous pouvez désactiver en appuyant sur «  » lorsque les boutons sont déverrouillés. Le réglage de la température reviendra au réglage précédent.

## Panne de courant

En cas de panne de courant, tous les réglages de température seront automatiquement conservés, sauf si vous modifiez le réglage de la température.

## Alarme de porte

Si la porte est ouverte pendant plus de 2 minutes, l'alarme de porte retentit. La sonnerie retentit 3 fois toutes les 1 minute et arrête automatiquement l'alarme 10 minutes plus tard. Pour économiser de l'énergie, évitez de laisser la porte ouverte pendant longtemps lorsque vous utilisez l'appareil. L'alarme de porte peut être effacée en fermant la porte.

## Codes D'erreurs

Code	Description
Ec	Défaillance de communication
E1	Défaillance du capteur de température de réfrigération
E2	Défaillance du capteur de température ambiante
F1	Défaillance du ventilateur
dR	Défaillance de l'interrupteur de porte

### NOTE :

- Si l'appareil est débranché ou perd de la puissance ; attendre 3 à 5 minutes avant de le redémarrer sinon le réfrigérateur ne redémarrera pas.
- Si vous décidez de changer la température, changez le thermostat par étape d'une unité à chaque fois. Attendez plusieurs heures pour que la température se stabilise au niveau souhaité.

**Ne laissez pas la porte ouverte trop longtemps afin que la température intérieure ne remonte pas trop.**

### SIGNALÉTIQUE "ZONE FROIDE" (Selon modèles)



Vous trouverez dans votre réfrigérateur le symbole ci-contre.

Il indique clairement l'emplacement de la zone la plus froide de votre appareil, la température y est inférieure ou égale à +4°C.

Au niveau de cette zone, un indicateur de température vous permet de vérifier le bon réglage de votre réfrigérateur.

### INDICATEUR DE TEMPÉRATURE (Selon modèles)

● Réglez votre thermostat

⊙ Température correcte

**⚠ Attention : une ouverture prolongée de la porte du réfrigérateur entraîne une hausse de la température intérieure. Vous devez effectuer la lecture de l'indicateur dans les 30 secondes après ouverture de la porte pour qu'elle soit correcte.**

## 5. CONSERVATION DES ALIMENTS

Le stockage de denrées alimentaires doit obligatoirement respecter des températures de conservation réglementaires établies par l'Agence nationale de sécurité sanitaire de l'alimentation, de l'environnement et du travail (ANSES). Le non-respect de ces températures de conservation implique des risques d'intoxication et de gaspillage alimentaire.

## Conservation et stockage des aliments.

Sous le réglage recommandé, la meilleure durée de conservation n'est pas supérieure à 3 mois au congélateur (4 étoiles) ; La meilleure durée de stockage peut réduire d'autres paramètres.

Aliment	Emplacement
Le beurre, le fromage	Casier supérieur de porte
Les œufs	Casier de porte
Les fruits, les légumes, la salade	Bac à légumes et fruits
La viande, les saucisses, le fromage et le lait	Zone inférieure (tablette inférieure / couvercle du bac à légumes)
Les produits laitiers, les conserves, les boîtes	Rayon supérieur ou casier de porte
Les boissons, bouteilles et, tubes	Casier de porte

Le non-respect de ces températures de conservation implique des risques d'intoxication et de gaspillage alimentaire. Pour une conservation optimale des denrées alimentaires, il est recommandé de régler les températures des compartiments comme ci-dessous :

Compartiment	Type de compartiment	Conditions de stockage		
		T°C mini	T°C maxi	T°C consigne
Compartiment pour denrées non congelées	Compartiment pour denrées alimentaires fraîches	0	8	4
Compartiment pour denrées hautement périssables	Denrées hautement périssables	-3	3	2
	Sans étoile et fabrication de glace	s.o.	0	0
Compartiment pour denrées congelées	1 étoile	s.o.	-6	-6
	2 étoiles	s.o.	-12	-12
	3 étoiles	s.o.	-18	-18
	4 étoiles	s.o.	-18	-18

	Type de compartiment	Température de stockage [°C]	Type de nourriture
1	Réfrigérateur	+2<=+8	Œufs, Nourriture cuisinée, aliments emballés, fruits et légumes, produits journaliers, gâteaux, boissons et autre aliments non adaptés à la congélation
2	Congélateur 4 étoiles	<=-18	Fruits de mer (poisson, crevette, crustacés) eau fraîche, produits de la mer et viande (durée de stockage recommandée de 3 mois, une durée de stockage plus longue altèrera le goût et les qualités nutritives) Adapté aux aliments congelés
3	Congélateur 3 étoiles	<=-18	Fruits de mer (poisson, crevette, crustacés) eau fraîche, produits de la mer et viande (durée de stockage recommandée de 3 mois, une durée de stockage plus longue altèrera le goût et les qualités nutritives) Adapté aux aliments congelés

4	Congélateur 2 étoiles	$\leq -12$	Fruits de mer (poisson, crevette, crustacés) eau fraîche, produits de la mer et viande (durée de stockage recommandée de 2 mois, une durée de stockage plus longue altèrera le goût et les qualités nutritives) Adapté aux aliments congelés
5	Congélateur 1 étoile	$\leq -6$	Fruits de mer (poisson, crevette, crustacés) eau fraîche, produits de la mer et viande (durée de stockage recommandée de 1 mois, une durée de stockage plus longue altèrera le goût et les qualités nutritives) Adapté aux aliments congelés
6	Compartiment 0 étoile	$-6 \leq 0$	Porc, Bœuf, poisson, poulet, aliments transformés (aliment à consommer le jour de l'ouverture, durée de stockage recommandée de 3 jours) Non adapté aux produits congelés
7	Frais	$2 \leq 3$	Porc, Bœuf, poisson, poulet (aliment à consommer le jour de l'ouverture ou jusqu'à 2 jours après, durée de stockage recommandée de 7 jours) Non adapté aux produits congelés
8	Alimentaires frais	$0 \leq 4$	Porc, Bœuf, poisson, poulet, aliments transformés (aliment 0 consommer le jour de l'ouverture, durée de stockage recommandée de 3 jours)
9	Vins	$5 \leq 20$	Vin rouge, blanc, pétillant

## PRÉPARATION DES ALIMENTS

Emballez bien les aliments frais : ils garderont ainsi arôme, couleur, teneur en humidité et fraîcheur. Vous éviterez également de cette manière que le goût de certains aliments ne se transmette à d'autres. Seuls les légumes, fruits et salades peuvent être stockés sans emballage dans le bac à légumes.

**Remarque :** Les aliments ne doivent pas toucher directement toutes les surfaces à l'intérieur de l'appareil. Il doit être emballé séparément dans une feuille d'aluminium ou dans une feuille de cellophane ou dans des boîtes en plastique étanches. Veillez à ce que les aliments soient bien emballés ou couverts avant d'être stockés. Cela permettra d'éviter que les aliments se déshydratent, que leur couleur se détériore ou qu'ils perdent leur goût et aidera à maintenir leur fraîcheur. Cela permettra également d'empêcher le transfert d'odeurs. Les légumes et les fruits n'ont pas besoin d'être emballés s'ils sont stockés dans le bac à légumes du réfrigérateur.

Laissez refroidir les plats et boissons chauds à l'extérieur de l'appareil. Enlevez les emballages carton autour des pots de yaourt. Vérifiez bien la date limite de consommation indiquée sur les produits que vous avez achetés. Elle ne doit pas être dépassée.

## RANGEMENT DES ALIMENTS

La température n'est pas uniforme à l'intérieur de votre réfrigérateur. Certaines zones sont plus froides que d'autres et vous devez stocker les aliments selon leur nature dans la zone appropriée de votre réfrigérateur pour en garantir une bonne conservation en toute sécurité. Laissez un espace entre les aliments pour que l'air puisse circuler librement et pour éviter toute contamination entre les différents produits alimentaires. Ne placez pas les emballages et les aliments en contact avec la paroi au fond de l'appareil, c'est un endroit particulièrement froid et humide de l'appareil, des

gouttelettes d'eau et de givre viennent s'y condenser au cours du fonctionnement normal de votre réfrigérateur.

La zone la plus froide, signalée par le logo "OK", est destinée aux aliments délicats, aux aliments sensibles et hautement périssables: viandes, volailles, poissons, charcuteries, plats préparés, salades composées, préparations et pâtisseries à base d'œufs ou de crème, pâtes fraîches, pâte à tarte, pizza/quiches, produits frais et fromages au lait cru, légumes prêts à l'emploi vendus sous sachet plastique et plus généralement, produit frais dont la date limite de consommation (DLC) est associée à une température de conservation inférieure ou égale à +4°C.

## 6. ENTRETIEN ET MAINTENANCE

### Dégivrage

Le dégivrage de votre appareil est entièrement automatique. L'eau du dégivrage s'écoule vers un bac de récupération situé à l'arrière de l'appareil.

### Nettoyage intérieur de l'appareil

Pour des raisons d'hygiène, l'appareil (y compris les accessoires intérieurs et extérieurs) doit être nettoyé régulièrement au moins tous les deux mois.

**Avertissement** : L'appareil ne doit pas être branché sur le secteur pendant que vous le nettoyez. Risque d'électrocution ! Avant de nettoyer, éteignez l'appareil et débranchez l'alimentation électrique.

Essuyez les parois intérieures du réfrigérateur avec une solution au bicarbonate de soude faiblement concentrée, puis rincez à l'eau tiède avec une éponge ou un chiffon essoré. Essuyez jusqu'à ce que tout soit sec avant de remettre les clayettes et bacs en place. Séchez soigneusement toutes les surfaces et toutes les parties amovibles.

### Nettoyage de l'extérieur de l'appareil

Pour qu'il conserve son aspect, votre appareil doit être nettoyé régulièrement.

- Essuyez le panneau numérique et le panneau d'affichage avec un chiffon doux et propre.
- Pulvérisez l'eau sur le chiffon plutôt que de pulvériser directement sur la surface de l'appareil. Cela aide à assurer une bonne répartition du liquide sur la surface.
- Nettoyez les portes, les poignées, et la surface de l'armoire avec un produit de nettoyage neutre, puis essuyez avec un chiffon doux.

### Attention !

- N'utilisez pas d'objets tranchants car ils sont susceptibles de rayer la surface.
- N'utilisez pas de diluant, de détergent pour voiture, de la javel, de nettoyeurs abrasifs ni de solvants organiques tels que du Benzène. Ils peuvent abîmer la surface de l'appareil et présentent un risque d'incendie.

### En cas de non-utilisation prolongée

Si votre appareil venait à ne pas être utilisé pendant plusieurs mois, retirez toutes les aliments, éteignez et débranchez l'appareil de la prise de courant. Nettoyez et séchez soigneusement l'intérieur et l'extérieur de l'appareil. Laissez également la porte ouverte, en la bloquant si nécessaire, pour éviter la formation de condensas, odeurs, moisissure.

### Déplacement de l'appareil

Après tout déplacement, il ne doit pas être branché pendant 4 heures. Ce délai est nécessaire pour permettre au liquide de refroidissement de se remettre à niveau.

## Economies d'énergie

- Le réfrigérateur doit être placé dans l'endroit le plus frais de la pièce, loin des sources de chaleur d'autres appareils électriques ou du chauffage, et ne pas être directement exposé à la lumière du soleil.
- Laissez la nourriture chaude se refroidir à température ambiante avant de la placer dans le réfrigérateur. Surcharger le réfrigérateur entraînera une utilisation plus importante du compresseur. La nourriture qui se congèle trop doucement peut perdre de sa qualité et se détériorer.
- Assurez-vous que la nourriture est correctement emballée, et essuyez les récipients avant de les placer dans le réfrigérateur. Cela réduit la formation de givre à l'intérieur du réfrigérateur.
- Le compartiment de rangement du réfrigérateur ne devrait pas contenir de papier aluminium ou de papier ciré. Ces revêtements empêchent la circulation normale de l'air froid et rendent le réfrigérateur moins performant.
- Organiser et étiqueter la nourriture réduit le temps d'ouverture des portes et les recherches prolongées. Prenez toute la nourriture dont vous avez besoin en une fois et fermez la porte dès que possible.

## Remplacement de la lampe d'éclairage

Cet appareil est constitué de diodes électroluminescentes (LED). Ce type de diode ne peut être changé par le consommateur. La durée de vie de ces LED est normalement suffisante pour qu'aucun changement ne soit effectué. Si toutefois, et malgré tout le soin apporté lors de la fabrication de votre appareil, les LED étaient défectueuses, veuillez contacter votre service après-vente pour toute intervention.

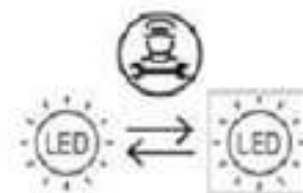

## Changement de sens de la porte

Vous pouvez changer le sens d'ouverture de la porte, vers la gauche (installation standard) ou vers la droite, selon vos besoins d'installation.

**Attention !** Lorsque vous inversez le sens d'ouverture de la porte, l'appareil ne doit pas être branché sur le secteur. Assurez-vous que la prise soit débranchée.

**Notez :** Avant de coucher le réfrigérateur à l'horizontale pour accéder à la base, placez en dessous un emballage en mousse ou autre matière similaire afin d'éviter d'endommager le panneau arrière. Mettez l'appareil à la verticale. Ouvrez la porte supérieure pour retirer toutes les clayettes (afin d'éviter de les endommager), puis refermez la porte. Pour inverser le sens d'ouverture de la porte, nous recommandons de suivre les étapes suivantes.

1. Retirez la charnière supérieure droite, le cache de charnière et le cache de charnière gauche à l'aide d'un tournevis.

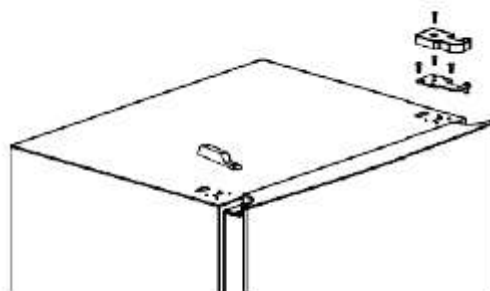

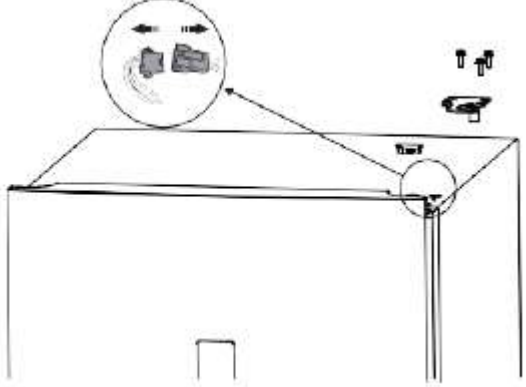
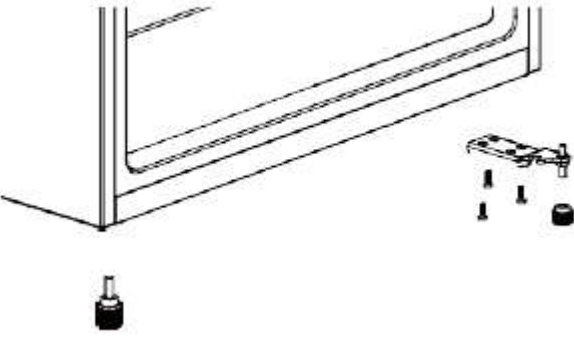
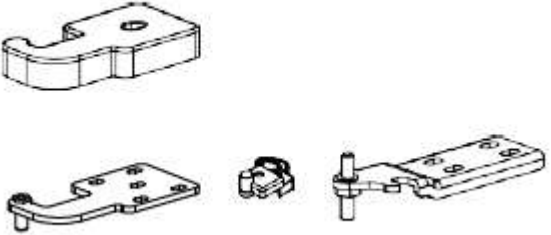
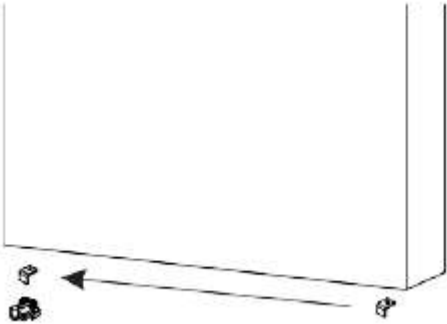
<p>2. Débranchez la ligne de connexion entre l'afficheur de porte et l'armoire et retirez le terminal comme indiqué sur la figure.</p>	
<p>3. Retirez la charnière inférieure et le pied réglable sur les côtés gauche et droit.</p>	
<p>4. Sortez 4 pièces de rechange du sac manuel, comme indiqué sur l'image : charnière supérieure, cache charnière supérieur, aspiration assistée gauche, charnière inférieure gauche. (Si le sac manuel ne contient pas toutes les pièces, contactez votre service après-vente pour qu'il vous les fournisse)</p>	
<p>5. Sortez 4 pièces de rechange du sac manuel, comme indiqué sur l'image : charnière supérieure, couvercle de charnière supérieure, aspiration assistée gauche, charnière inférieure gauche.</p>	

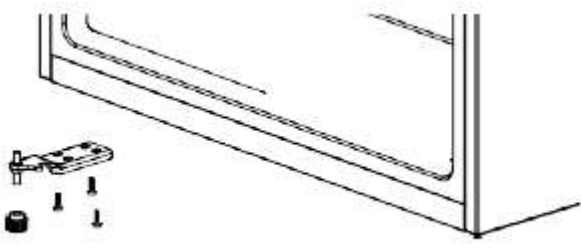
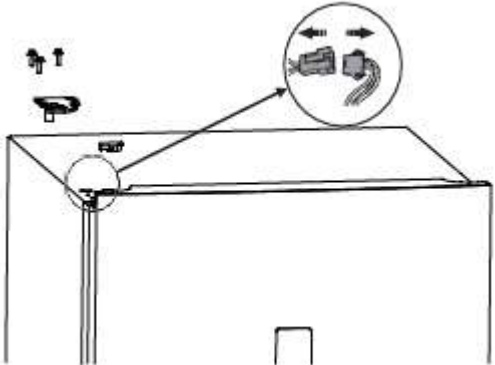
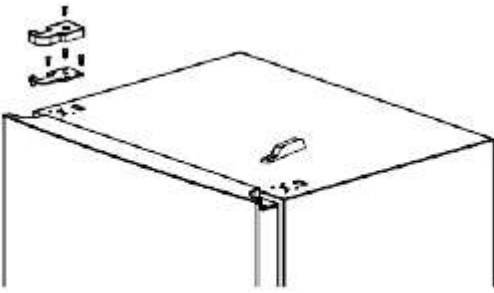
<p>6. Installez les charnières inférieures et les pieds réglables dans le sac manuel sur les côtés gauche et droit.</p>	
<p>7. Connectez le corps de la porte au terminal de la porte</p>	
<p>8. Installez la charnière supérieure gauche et le couvercle de charnière supérieur dans le sac manuel et le couvercle de charnière droit.</p>	

### Installation des poignées

Ce réfrigérateur est équipé de poignées extérieures, qui se trouvent dans le sachet. Suivez les instructions ci-dessous pour les installer.

1. Retirez les deux vis (8) en utilisant un tournevis cruciforme.
2. Sortez la poignée (9) et fixez-la avec les deux vis (8).
3. Couvrez les deux vis (8) avec deux capuchons (10), qui sont dans le petit sachet avec la poignée.

Figure 1 : Vue de face sans poignée.

Figure 2 : Vue éclatée de l'installation de la poignée.

Figure 3 : Vue de face avec poignée.

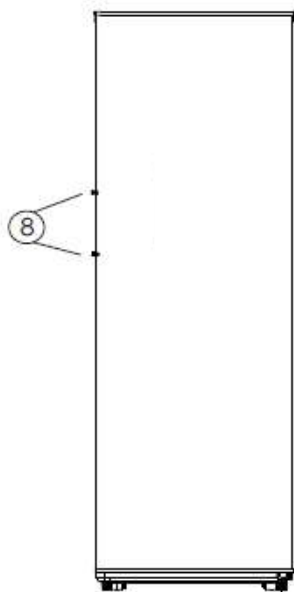

Figure 1

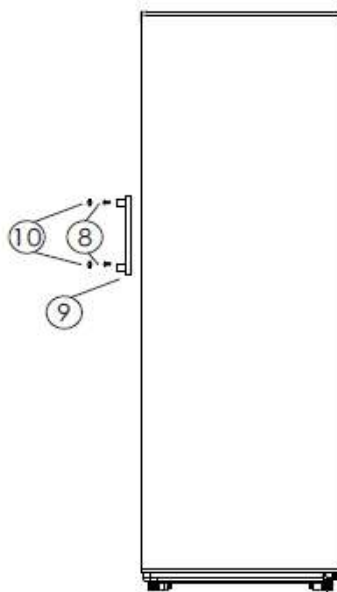

Figure 2

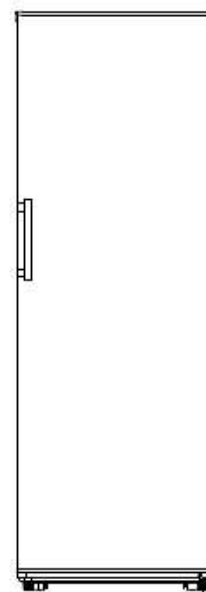

Figure 3

## 7. GUIDE DE DEPANNAGE

Vous pouvez résoudre seul et facilement quelques problèmes communs, économisant ainsi le coût d'une intervention d'un dépanneur. Essayez les suggestions suivantes pour voir si votre problème peut être résolu sans l'aide d'un dépanneur.

Problèmes	Solutions
<b>L'appareil ne fonctionne pas correctement</b>	<ul style="list-style-type: none"> <li>✓ Vérifiez que le cordon d'alimentation est correctement branché sur le secteur.</li> <li>✓ Vérifiez le fusible ou le circuit de votre module d'alimentation, remplacez-les si nécessaire.</li> <li>✓ La température ambiante est trop basse. Essayez de régler la température de la pièce pour régler ce problème.</li> </ul>
<b>Odeur particulière dans l'appareil</b>	<ul style="list-style-type: none"> <li>✓ Vérifier que n'avez pas de la nourriture avariée, si c'est le cas, jetez-la.</li> <li>✓ Vérifier que vos aliments qui sentent fort soient emballés.</li> <li>✓ Il faut peut-être nettoyer l'intérieur.</li> </ul>
<b>Bruits émis par l'appareil</b>	<ul style="list-style-type: none"> <li>✓ Les bruits ci-dessous sont absolument normaux : <ul style="list-style-type: none"> <li>✓ Bruit du compresseur.</li> <li>✓ Gargouillement similaire au bruit de l'eau qui bout.</li> <li>✓ Craquements pendant le dégivrage automatique.</li> <li>✓ Clics avant que le compresseur ne se mette en marche.</li> </ul> </li> <li>✓ Les autres bruits inhabituels sont causés par les raisons ci-dessous et peuvent nécessiter que vous preniez les mesures nécessaires : <ul style="list-style-type: none"> <li>✓ L'armoire n'est pas à niveau.</li> <li>✓ L'arrière de l'appareil est en contact avec le mur.</li> <li>✓ Des bouteilles ou des récipients sont tombés ou roulent.</li> </ul> </li> </ul>

<b>Le moteur tourne en continu</b>	<p>Il est normal d'entendre le bruit du moteur fréquemment ; il devra fonctionner plus fort dans les circonstances suivantes :</p> <ul style="list-style-type: none"> <li>✓ La température est réglée sur une valeur plus basse que nécessaire.</li> <li>✓ Une grande quantité d'aliments encore chauds à récemment été placée au sein de l'appareil.</li> <li>✓ La température à l'extérieur de l'appareil est trop élevée.</li> <li>✓ Les portes restent ouvertes trop souvent ou trop longtemps.</li> <li>✓ Immédiatement après avoir installé l'appareil ou s'il a été éteint pendant une longue période.</li> </ul>
<b>Une couche de gel se développe dans le compartiment</b>	<ul style="list-style-type: none"> <li>✓ Vérifiez que les sorties d'air de l'appareil ne soient pas bloquées par les aliments et assurez-vous que la nourriture au sein de l'appareil soit disposée de sorte à permettre une aération suffisante.</li> <li>✓ Assurez-vous que la porte soit bien fermée. Pour retirer le gel, veuillez-vous référer au chapitre « Nettoyage et entretien ».</li> </ul>
<b>La température intérieure est trop haute</b>	<ul style="list-style-type: none"> <li>✓ Vous pourriez avoir ouvert les portes trop longtemps ou trop fréquemment, un obstacle pourrait empêcher les portes de se fermer ; ou l'appareil ne dispose pas d'un espace suffisant sur les côtés, derrière et au-dessus.</li> </ul>
<b>La température intérieure est trop basse</b>	<ul style="list-style-type: none"> <li>✓ Augmentez la température en suivant les indications du chapitre « Panneau de commandes ».</li> </ul>
<b>Les portes ne se ferment pas aisément</b>	<ul style="list-style-type: none"> <li>✓ Vérifiez que le réfrigérateur soit bien incliné vers l'arrière d'environ 10 à 15 mm pour permettre aux portes de se refermer d'elles-mêmes et que rien à l'intérieur ne les empêche de se refermer.</li> </ul>
<b>La porte est difficile à ouvrir</b>	<ul style="list-style-type: none"> <li>✓ Il est normal que la porte offre une certaine résistance à l'ouverture, en particulier lorsque vous venez tout juste de la fermer. Il se crée dans votre appareil une petite dépression qui sert à assurer une parfaite étanchéité de la porte. Il suffit d'attendre quelques instants avant de la rouvrir.</li> </ul>
<b>De l'eau goutte sur le sol</b>	<ul style="list-style-type: none"> <li>✓ Le réservoir d'eau (situé à l'arrière de l'armoire) peut ne pas être stable, ou bien le bec de drainage n'est pas positionné de sorte à verser l'eau dans le récipient, ou le bec est bloqué. Il vous faudra peut-être éloigner le réfrigérateur du mur pour vérifier l'état du bec et du récipient.</li> </ul>
<b>L'ampoule ne fonctionne pas</b>	<ul style="list-style-type: none"> <li>✓ L'ampoule LED peut être endommagée. Référez-vous au passage sur le remplacement de l'ampoule LED dans le chapitre « Nettoyage et entretien ».</li> <li>✓ Le système de contrôle a désactivé la lumière parce que la porte est restée ouverte trop longtemps. Fermez et rouvrez la porte pour réactiver la lumière.</li> </ul>

## 8. ENVIRONNEMENT

Ce produit est conforme à la Directive UE 2019/290/UE relative aux déchets d'équipements électriques et électroniques (DEEE). En vous assurant que ce produit est éliminé correctement, vous aiderez à prévenir les conséquences négatives potentielles pour l'environnement et la santé humaine qui pourraient être dues à la manipulation inappropriée des déchets de ce produit.



Le symbole de poubelle barrée apposé sur l'appareil indique que ce produit devra, à la fin de son cycle de vie, être traité séparément des autres déchets domestiques. Il devra donc être emmené

dans un centre de collecte sélective destiné aux appareils électriques et/ou électroniques ou bien, si vous achetez un appareil équivalent, au revendeur de ce nouvel appareil.

L'utilisateur est responsable d'apporter l'appareil en fin de vie aux structures de collecte appropriées. Une collecte sélective et adéquate visant à envoyer l'appareil inutilisé au recyclage, au traitement et à une élimination compatible avec l'environnement, contribue à éviter les effets négatifs possibles sur l'environnement, sur la santé et favorise le recyclage des matériaux dont le produit est composé.

Pour obtenir des renseignements plus détaillés sur les systèmes de collecte disponibles, s'adresser au service local d'élimination des déchets ou bien au magasin où l'appareil a été acheté.

## **9. AVERTISSEMENT**

Dans un souci d'amélioration constante de nos produits, nous nous réservons la possibilité de modifier les caractéristiques techniques sans préavis.

Les garanties des produits de la marque FRIGELUX sont exclusivement énoncées par les distributeurs que nous avons choisis. Aucun élément des présentes ne peut être interprété comme une garantie supplémentaire.

La société FRIO ENTREPRISE ne peut être tenue responsable des erreurs ou des omissions techniques et de rédaction dans les présentes.

Document non contractuel.

Votre Contact Opérateur Economique est :

**FRIO ENTREPRISE**  
143 Boulevard Pierre Lefaucheur  
72230 ARNAGE  
Tel: 02 43 21 69 80  
Mail: Operateur@groupefrio.com

Dear customer,

Before placing your new refrigerator into operation, please read these operating instructions carefully. They contain important information for safe use, for installation and for maintenance of the appliance. Please keep these operating instructions for future reference. Pass them on to possible new owners of the appliance.

Notes: which are important for your safety or for the proper functioning of the appliance, are stressed with a warning triangle and or with signal words (**Warning! Caution! Important!**). Please observe the following carefully.

## 1. GENERAL SAFETY INSTRUCTIONS

**For your safety and correct usage, before installing and first using the appliance, read this user manual carefully, including its hints and warnings.** To avoid unnecessary mistakes and accidents, it is important to make sure that all people using the appliance are thoroughly familiar with its operation and safety features. Save these instructions and be sure that they remain with the appliance if it is moved or sold, so that anyone using it throughout its life, will be properly informed on its usage and safety notices. For the safety of life and property, keep the precautions of these user's instructions as the manufacturer is not responsible for damages caused by omission.

### **Safety of children and other vulnerable people**

- This appliance can be used by children aged from 8 years and above, and by people with reduced physical, sensory or mental capabilities or lack of experience and knowledge if they have been given supervision or instruction concerning use of the appliance in a safe way and understand the hazards involved.
- User cleaning and servicing operations should not be carried out by children, unless they are more than 8 years old and are supervised.
- Keep all packaging away from children as there is risk of suffocation.
- Risk of child entrapment. Child entrapment and suffocation are not problems of the past. Junked or abandoned appliances are still dangerous, even if they will “just sit in the garage a few days”.
- If you are discarding the appliance, pull the plug out of the socket, cut the connection cable (as close to the appliance as you can) and remove the door to prevent children playing from suffering an electric shock or from closing themselves inside it.
- If this appliance, featuring a magnetic door seal, is to replace an older appliance having a spring lock (latch) on the door or lid, be sure to make the spring lock unusable before you discard the old appliance. This will prevent it from becoming a death trap for a child.
- Keep the appliance and its power cable out of reach of children less than 8 years old.
- Before you throw away your old wine cooler: take off the door. Leave the shelves in place so that children may not easily climb inside.
- Children from 3 to 8 are allowed to load and unload the appliance.

## General safety

WARNING — This appliance is intended to be used in household.

WARNING — Do not store explosive substances such as aerosol cans with a flammable propellant in this appliance.

WARNING — If the supply cord is damaged, it must be replaced by the manufacturer, its service agent or similarly qualified persons in order to avoid a hazard.

WARNING — Keep ventilation openings, in the appliance enclosure or in the built-in structure, clear of obstruction.

WARNING — Do not damage the refrigerant circuit.

WARNING — Do not use electrical appliances inside the compartments of the appliance, unless they are of the type recommended by the manufacturer.

WARNING — The refrigerant and insulation blowing gas are flammable. When disposing of the appliance, do so only at an authorized waste disposal center. Do not expose to flame.

## Refrigerant

The refrigerant isobutene (R600a) is contained within the refrigerant circuit of the appliance, a natural gas with a high level of environmental compatibility, which is nevertheless flammable. During transportation and installation of the appliance, ensure that none of the components of the refrigerant circuit becomes damaged. The refrigerant (R600a) is flammable.

## Caution risk of fire

If the refrigerant circuit should be damaged:

- Avoid opening flames and sources of ignition.
- Thoroughly ventilate the room in which the appliance is situated.

It is dangerous to alter the specifications or modify this product in any way. Any damage to the cord may cause a short circuit, fire, and/or electric shock.

## Electrical safety

- We cannot be held responsible for any incident caused by poor electrical installation. The power cord must not be lengthened. Make sure that the power plug is not crushed or damaged. A crushed or damaged power plug may overheat and cause a fire.
- Make sure that you can access the main plug of the appliance.
- Do not pull the main cable.
- If the power plug socket is loose, do not insert the power plug. There is a risk of electric shock or fire.
- You must not operate the appliance without the interior lighting lamp cover.
- The appliance is only applied with power supply of single phase alternating current of 220~240V/50Hz. The device uses a wall socket earthed according to current recommendations.

- If the power cable is damaged, do not proceed with his replacement but contact your after-sales service.
- The socket must be readily accessible but out of reach of children. If unsure, contact your installer.
- When positioning the appliance, ensure that the cord is not trapped or damaged.

### Daily use

- Do not store flammable gas or liquids in the appliance. There is a risk of an explosion.
- Do not operate any electrical appliances in the appliance (e.g. electric ice cream makers, mixers etc.).
- Never place bottles or jars containing liquids in the refrigerator unless they are filled at 2/3 of their capacity, freezing expands liquids and the container may explode.
- When unplugging always pull the plug from the mains socket.do not pull on the cable.
- Do not place the appliance in direct sunlight.
- Keep burning candles jumps and other items with naked flames away from the appliance so that do not set the appliance on fire.
- The appliance is intended for keeping food stuff.
- The appliance is heavy. Care should be taken when moving it.
- If your machine has wheels, remember that they are only used to facilitate small movements. Do not move it on longer journeys.
- Never use the base, drawers, doors etc. to stand on or as supports.
- To avoid items falling and causing injury or damage to the appliance, do not overload the door racks or put too much food in the crisper drawers.

### Caution ! Care and cleaning

- Before maintenance, switch off the appliance and disconnect the mains plug from the mains socket.
- Do not clean the appliance with metal objects, steam cleaner, ethereal oils, organic solvents or abrasive cleansers.
- Do not use sharp objects to remove frost from the appliance. Use a plastic scraper.

### Installation Important !

For electrical connection, carefully, follow the instructions given in this manual.

- Unpack the appliance and check if there are damages on it. Do not connect the appliance if it is damaged. Report possible damages immediately to the place you bought it. In this case retain packing.
- It is advisable to wait at least 24 hours before connecting the appliance to allow the oil to flow back in the compressor.
- **This refrigerating appliance is not intended to be used as a built-in appliance**
- Adequate air circulation should be around the appliance, lacking this leads to overheating. To achieve sufficient ventilation, follow the instructions relevant to installation.

- Wherever possible the back of the product should not be too close to a wall to avoid touching or catching warm parts (compressor, condenser) to prevent the risk of a fire, follow the instructions relevant to installation.
- The appliance must not be located close to radiators or cookers.
- Make sure that the mains plug is accessible after the installation of the appliance.

## ENERGY SAVINGS

- To reduce the power consumption of your device:
- Install it in a suitable location (see "Installing your appliance").
- Keep the doors open for as short time as possible.
- Do not put hot food into your device.
- Ensure the optimal functioning of your device by periodically cleaning the condenser (see "Routine maintenance of your appliance").
- Ensure the optimal functioning of your device by not allowing too much frost accumulate in the refrigerator (defrost it when the frost thickness exceeds 5-6 mm).
- Periodically check the door seals and make sure they always close effectively. If this is not the case, please contact your after-sales service.

## Service

- Any electrical work required to do the servicing of the appliance should be carried out by qualified electrician or competent person.
- This product must be serviced by an authorized Service Center, and only genuine spareparts must be used.

This appliance is for domestic use only. The manufacturer cannot be held responsible for another use.

Aesthetic and functional spare parts in accordance with REGULATION (EU) 2019/2019 (Annex II, point 3.), are available for after sales service network and end users for a maximum period of 7 or 10 years (List on Annex II, point 3.a.1 et 3.a. from the date of end of commercialization on the market of the last unit. The list of spare parts and the procedure for ordering them (professional access / end user access) are available on the following website: [www.interfroidservices.fr](http://www.interfroidservices.fr) or by post at the following address: Interfroid Services, 123 Route du Chêne 72230 ARNAGE.

For other functional spare parts not specified in EU regulation 2019/2019, they are available for a period of 7 years.

The manufacturer's warranty is 1 year for functional parts.



## R600a Safety regulation



Warning: Do not use mechanical devices or other means to accelerate the defrosting process, other than those recommended by the manufacturer.



Warning: Keep ventilation openings in the appliance enclosure or in the structure clear of obstruction.



Do not store explosive substances such as aerosol cans with a flammable propellant in this appliance.



Warning: Do not damage the refrigerant circuit.



Refrigerating units operating on Isobutane (R600a) may not be placed in an area with sources of ignition (e.g. unsealed electrical contacts) or where the refrigerant could gather in the event of a leak. The type of refrigerant is indicated on the cabinet's type plate.



Warning: Do not use electrical appliances inside the compartments of the appliance, unless they are of the type recommended by the manufacturer.

The appliance meets the requirements of all European Directives and their modifications.



## 2. PRODUCT DESCRIPTION

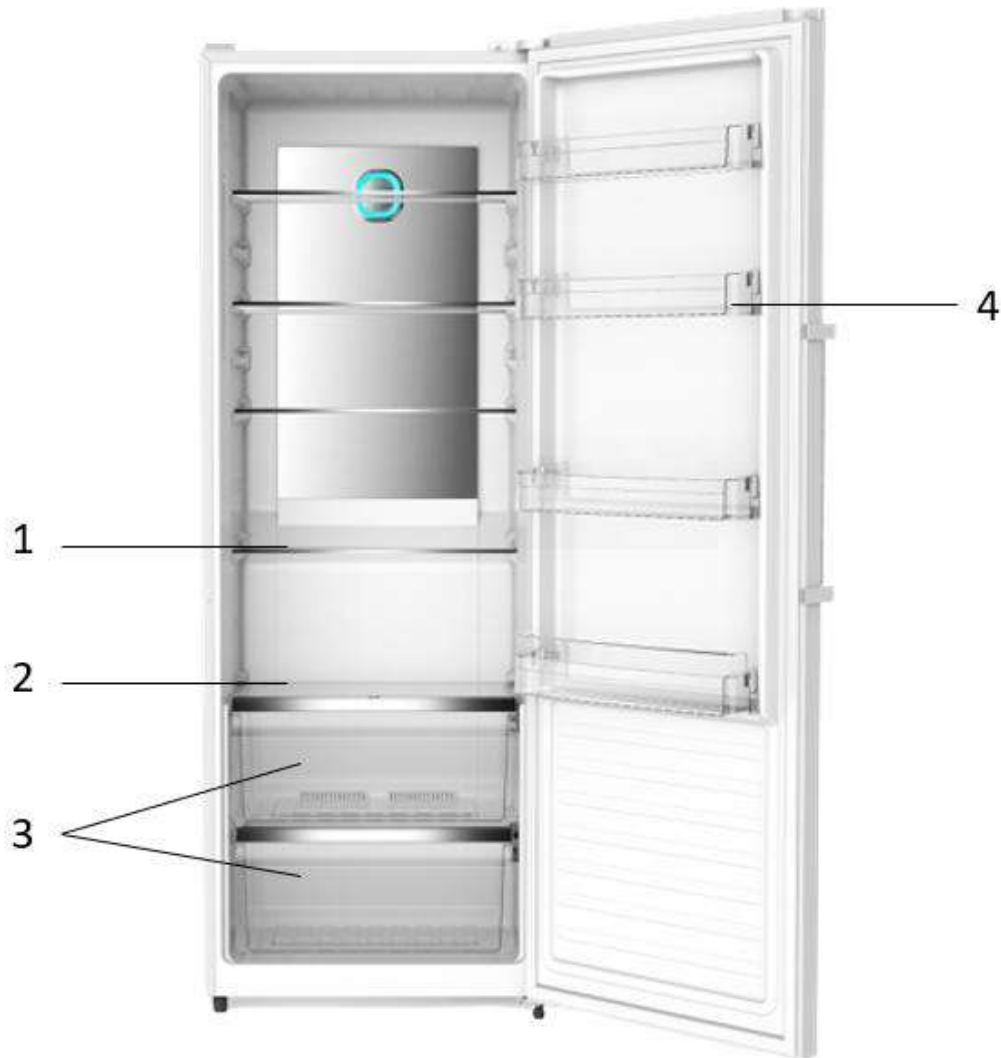

1	Glass shelf
2	Crisper shelf
3	Crispers
4	Balcony

To find out more about your product, consult the online EPREL database. As defined in Commission Delegated Regulation (2019/2016 all information relating to this refrigeration appliance is available on the EPREL Base (European Product Database for Energy Labeling).

This database enables you to consult the information and technical documentation of your refrigeration appliance. You can access the EPREL Database by scanning the QR code on the energy label of your appliance or by going directly to [www.ec.europa.eu](http://www.ec.europa.eu) and searching the reference of your refrigeration appliance.

### 3. INSTALLATION INSTRUCTIONS

#### Location

When selecting a position for your fridge you should make sure the floor is flat and firm, and the room is well ventilated. An average ambient temperature must be observed. This temperature is specific according to the climatic class of the device:

CLASS	SYMBOL	AMBIENT TEMPERATURES RANGE (°C)
Extended temperate	SN	From +10 to +32
Temperate	N	From +16 to +32
Subtropical	ST	From +16 to +38
Tropical	T	From +16 to +43

- **N**: This refrigerating appliance is intended to be used at ambient temperatures ranging from 16 °C to 32 °C
- **ST**: This refrigerating appliance is intended to be used at ambient temperatures ranging from 16 °C to 38 °C

Avoid location near a heat source, eg, cooker, boiler or radiator. Also, avoid direct sunlight in out-buildings or terraces/outside seating areas. If you are placing your appliance in an out-building such as a garage or annex ensure that it is placed above the damp course, otherwise condensation will occur on the cabinet.

Never place the appliance in a wall recessed or into fitted cabinets or furniture when it is working, the metal grid at the back may become hot and the sides warm.

The device is supplied with two plastic spacers. After installing these spacers, the unit cannot be pushed against the wall to ensure adequate ventilation. Insert the spacers into the corresponding openings on the back of the device, then screw the spacers firmly. Place the device against a wall whose free distance does not exceed 75 mm and exceeds it by more than 50 mm.

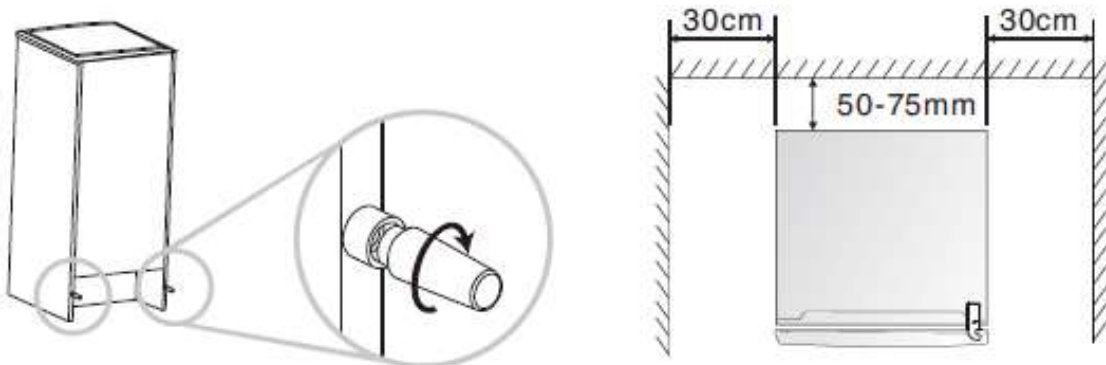

#### Transport and start-up

When transporting this device, hold it by the base and gently tilt the device up to a maximum of 45°. Do not lift the appliance by the door handle. Do not place the device in a completely horizontal position or upside down. Push the refrigerator on the roller feet to move it.

#### Leveling the fridge

If the fridge is not level, the door and magnetic seal alignment will be affected and may cause you fridge to work incorrectly. Once the fridge is placed in its final location, adjust the leveling feet at the front by turning them.

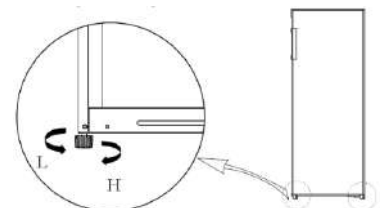

### Cleaning before use

Wipe the inside of the fridge with a weak solution of bicarbonate of soda. Then rinse with warm water using a damp sponge or cloth. Wash the baskets and shelves in warm soapy water and dry completely before replacing in the fridge.

### Before plugging in

Check that you have a socket which is compatible with the plug supplied with the fridge. DO NOT SWITCH ON UNTIL SIX HOURS AFTER MOVING THE FRIDGE.

The coolant fluid needs time to settle. If the appliance is switched off at any time, wait 30 minutes before switching back on to allow the coolant fluid to settle.

### Before filling your fridge

Before storing foods in your fridge, turn the fridge on and wait for 4 hours, to make sure it is working properly and to allow the fridge to fall to the correct temperature.

## 4. OPERATING YOUR APPLIANCE

### Temperature Control

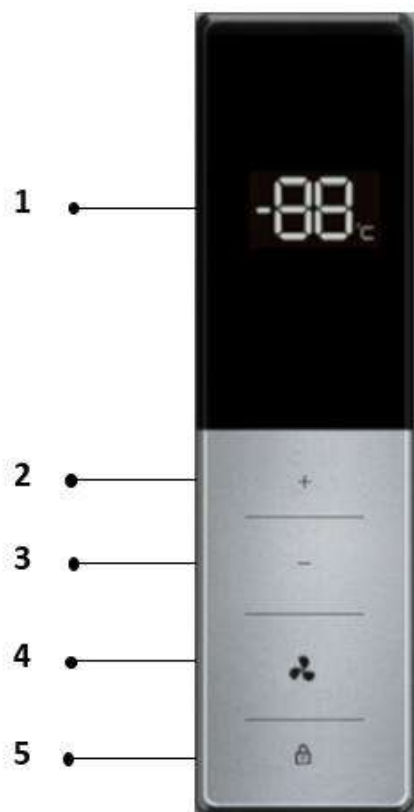

1	Display of the set temperature.
2	Key to increase the set temperature by 1°C.
3	Key to decrease the set temperature by 1°C.
4	Cool key fast.
5	Key for activating / deactivating child safety.

Use your device according to the control rules following, your device has the functions and modes corresponding as shown in the panels of control in the picture above. When the device is powered on for the first time, the panel display lights up, but all buttons are locked. The default temperature setting is 5°C. If no button has been pressed and the doors are closed, the display turns off.

### **Temperature control**

When using your refrigerator for the first time, we recommend setting the temperature to 5°C. If you wish to change the temperature, please follow the directions below.

**Attention!** When you set a temperature, you set an average temperature for the whole cabinet. Temperatures inside each compartment may vary from the temperature values displayed on the panel, depending on how much food you store and where you place them. Ambient temperature may also affect the actual temperature inside the appliance.



Press on «  » for 3 seconds to unlock the buttons. The display starts to flash. Press “+” and “-” to set the temperature between 2°C and 8°C as needed, and control panel will display corresponding values. After 10s, the display stops flashing, and buttons locked with a sound. The setting takes effect. After another 10s, the display turns off.

It is suggested to set 4°C for use daily.

**Note:** the temperature will impact the storage time of food. Set the temperature as necessary. Warmer will accelerate food spoilage and colder will freeze food bad. Thus, food to be wasted.

### **Super fresh**

Super cool will quickly lower the temperature within the appliance so food will cool faster. It can lock in the vitamins and nutrients of fresh food and keep food fresh longer.

Press on «  » for 3 seconds to unlock buttons. The display starts flashing. Press on «  » , the screen displays FC and will take effect after 10s with a sound.

Super Fresh automatically switches off after 3 hours.

When the super fresh function is activated, you can deactivate it by pressing «  » when the buttons are unlocked. The temperature setting will revert to the previous setting.

### **Power outage**

In the event of a power failure, all temperature settings will automatically preserve, unless you change the setting of temperature.

### **Door alarm**

If the door is opened for over 2 minutes, the door alarm will sound. Buzzer will sound 3 times every 1minute and will automatically stop alarming 10 minutes later.

To save energy, please avoid keeping the door open for a long time when using the appliance. The door alarm can be cleared by closing the door.

## Error codes

Code	Description
<b>Ec</b>	Communication failure
<b>E1</b>	Fridge temperature sensor failure
<b>E2</b>	Ambient temperature sensor failure
<b>F1</b>	Fan failure
<b>dR</b>	Door switch failure

### NOTE:

- Turning the temperature control to "OFF" setting stops the cooling cycle but does not shut off the power to the refrigerator.
- If the unit is unplugged, lost power, or turned off; you must wait 3 to 5 minutes before restarting the unit. If you attempt to restart before this time delay, the refrigerator will not start.
- If you choose to change the thermostat setting, adjust thermostat control by one numerical increment at a time. Allow several hours for temperature to stabilize between adjustments.

**Do not leave the door open for too long so that the indoor temperature does not rise too much.**

### “COLD ZONE” SYMBOLS (Depending on models)



You will find the symbol opposite in your refrigerator. It clearly shows the location of your appliance's coldest zone: the temperature here is + 4°C or less. A temperature indicator here enables you to check that your refrigerator is working correctly.

### TEMPERATURE INDICATOR (Depending on models)



Temperature to set



Correct temperature



**Attention:** Prolonged opening of the door will cause the internal temperature to rise. You must therefore read the indicator within 30 seconds of the door being opened for the reading to be correct.

## 5. FOOD CONSERVATION

The storage of foodstuffs must comply with regulatory conservation temperatures established by the National Agency for Food, Environmental and Occupational Health Safety (ANSES). Failure to respect these storage temperatures involves risks of poisoning and food waste.





### Food preservation and storage.

Under the recommended setting, the best shelf life is no more than 3 months in the freezer (4 stars); The better storage time may reduce other parameters.

Food Location	Food Location
Butter, cheese	Locker upper door
Eggs	Door locker
Fruits, vegetables, salad	Vegetable and fruit drawer
Meat, sausages, cheese and milk	Lower area (lower shelf / crispier cover)

Dairy products, canned goods, cans	Top shelf or door locker
Drinks, bottles and tubes	Door locker

Failure to comply with these storage temperatures involves risks of poisoning and food waste. For optimal conservation of foodstuffs, it is recommended to adjust the temperatures of the compartments as below:

	Compartments TYPE	Target storage temp.[°C]	Appropriate food
1	Fridge	+2≤+8	Eggs, cooked food, packaged food, fruits and vegetables, dairy products, cakes, drinks and other foods are not suitable for freezing.
2	Freezer 	≤-18	Seafood (fish, shrimp, shellfish), freshwater aquatic products and meat products (recommended for 3 months, the longer the storage time, the worse the taste and nutrition), suitable for frozen fresh food.
3	Freezer 	≤-18	Seafood (fish, shrimp, shellfish), freshwater aquatic products and meat products (recommended for 3 months, the longer the storage time, the worse the taste and nutrition), are not suitable for frozen fresh food.
4	Freezer 	≤-12	Seafood (fish, shrimp, shellfish), freshwater aquatic products and meat products (recommended for 2 months, the longer the storage time, the worse the taste and nutrition), are not suitable for frozen fresh food
5	Freezer 	≤-6	Seafood (fish, shrimp, shellfish), freshwater aquatic products and meat products (recommended for 1 months, the longer the storage time, the worse the taste and nutrition), are not suitable for frozen fresh food.
6	0- star compartment	-6≤0	Fresh pork, beef, fish, chicken, some packaged processed foods, etc. (Recommended to eat within the same day, preferably no more than 3 days). Partially encapsulated processed foods (non-freezable foods)
7	Chill	2≤+3	Fresh/frozen pork, beef, chicken, freshwater aquatic products, etc.(7 days below 0°C and above 0°C is recommended for consumption within that day, preferably no more than 2 days). Seafood (less than 0 for 15 days, it is not recommended to store above 0°C)
8	Fresh Food	0≤+4	Fresh pork, beef, fish, chicken, cooked food, etc. (Recommended to eat within the same day, preferably no more than 3 days)
9	Wine	+5≤+20	red wine,white wine,sparkling wine etc.

Non-compliance with these storage temperatures involves risks of poisoning and food waste. For optimal preservation of foodstuffs, it is recommended to set the temperatures of the compartments as follows:

Compartment	Type of compartment	Storage conditions		
		T°C mini	T°C maxi	T°C consigne
Compartment for non-frozen food	Compartment for fresh food	0	8	4
Compartment for highly perishable food	Compartment for highly perishable food	-3	3	2
Compartment for frozen food	No star and ice making	s.o.	0	0
	1 star	s.o.	-6	-6
	2 stars	s.o.	-12	-12
	3 stars	s.o.	-18	-18
	4 stars	s.o.	-18	-18

## PREPARING FOOD FOR THE REFRIGERATOR

Wrap fresh foods well: they will retain aroma, color, moisture content and freshness. You will also avoid in this way that the taste of certain foods is transmitted to others. Only vegetables, fruit and salads can be stored unpackaged in the vegetable drawer.

**Note:** Food should not directly touch any surfaces inside the appliance. It should be packed separately in aluminum foil or cellophane sheet or waterproof plastic boxes. Make sure food is securely wrapped or covered before storing. This will prevent food from becoming dehydrated, losing its color or losing its taste and will help maintain its freshness. This will also prevent the transfer of odors. Vegetables and fruits do not need to be wrapped if stored in the crisper drawer of the refrigerator.

Leave hot food and drinks to cool outside the appliance. Remove the cardboard packaging around the yoghurt pots. Check the expiry date indicated on the products you have purchased. It should not be exceeded.

## ARRANGING FOOD IN YOUR REFRIGERATOR

The temperature inside your refrigerator is not uniform. Some areas are colder than others and you must store your food in the appropriate areas according to their type to ensure that they can be kept safely.

Leave a space between the food items to allow the air to circulate freely and avoid different products contaminating each other.

Do not put packages and food in contact with the wall at the back of the appliance, this is a particularly cold and damp area of the appliance and water droplets, and frost condense there as part of your refrigerator's normal operation.

The coldest area, indicated by the logo "OK", is designed for delicate, sensitive and highly perishable food: meat, poultry, fish, cooked meats, prepared dishes, ready-made salads, egg or cream-based dishes and pastries, fresh pasta, pastry, pizza/quiches, fresh produce and raw milk cheese, ready- to-use vegetables sold in plastic bags and, more generally, any fresh product whose consume-by date is linked to its storage at a temperature of +4°C or below.

## 6. CARE AND MAINTENANCE

### Defrost

The defrost of your device is entirely automatic. The water of defrost flows towards a tray located at the back of the device.

### Cleaning interior of the device

For hygienic reasons, the device (including interior and exterior accessories) should be cleaned regularly at least every two months.

**WARNING:** The appliance must not be connected to the mains while you are cleaning it. Risk of electric shock! Before cleaning, switch off the appliance and disconnect the power supply.

Wipe the interior walls of the refrigerator with a weakly concentrated baking soda solution, then rinse with warm water using a wrung-out sponge or cloth. Wipe dry before replacing shelves and bins. Thoroughly dry all surfaces and removable parts.

### Cleaning of outside of the device

To maintain its appearance, your device must be cleaned regularly.

- Wipe the digital panel and display panel with a soft, clean cloth.
- Spray the water on the cloth rather than spraying directly on the surface of the device. This helps to ensure a good distribution of the liquid on the surface.
- Clean the doors, handles, and cabinet surface with a neutral cleaning agent, then wipe with a soft cloth.

### Attention!

- Do not use sharp objects as they may scratch the surface.
- Do not use thinner, car detergent, Clorox, abrasive cleaners or organic solvents such as Benzene. They can damage the surface of the device and present a fire risk.

### If you're going on vacation

If your appliance is not to be used for several months, remove all food, turn off and unplug the appliance from the outlet. Clean and dry the inside and outside of the appliance thoroughly. Also leave the door open, blocking it if necessary, to prevent condensation, odors, mold.

### Moving the unit

After any movement, it must not be connected for 4 hours. This delay allows the coolant to be adjusted.

### Energy saving tips

- The refrigerator should be located in the coolest area of the room, away from heat producing appliances or heating ducts, and out of the direct sunlight.
- Let hot foods cool to room temperature before placing in the refrigerator. Overloading the refrigerator forces the compressor to run longer. Foods that freeze too slowly may lose quality, or spoil.
- Be sure to wrap foods properly, and wipe containers dry before placing them in the refrigerator. This cuts down on frost build-up inside the refrigerator.
- Refrigerator storage bin should not be lined with aluminum foil, wax paper, or paper toweling. Liners interfere with cold air circulation, making the refrigerator less efficient.

- Organize and label food to reduce door openings and extended searches. Remove as many items as needed at one time and close the door as soon as possible.

### Changing the light bulb

This device is made up of light-emitting diodes (LEDs). This type of diode cannot be changed by the consumer. The lifetime of these LEDs is normally sufficient for no changes to be made. If however, and despite all the care taken during the manufacture of your device, the LEDs were defective, please contact your after-sales service for any intervention.

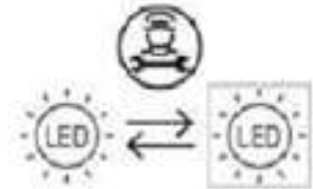

### Door reversal instructions

You can change the door opening direction, to the left (standard installation) or to the right, depending on your installation needs.

**Attention!** When you reverse the door opening direction, the appliance must not be connected to the mains. Make sure the plug is unplugged.

**Note:** Before laying the refrigerator horizontally to access the base, place foam packing or similar material underneath to prevent damage to the rear panel. Stand the device upright. Open the upper door to remove all the shelves (to avoid damaging them), then close the door. To reverse the door opening direction, we recommend following the steps below.

<p>1. Remove the upper right hinge, hinge cover and left hinge cover with a screwdriver.</p>	
<p>2. Disconnect the connection line between the door display and the cabinet, and pull out the terminal as shown in the figure.</p>	

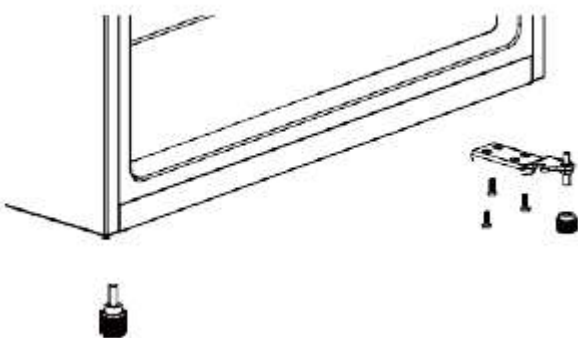
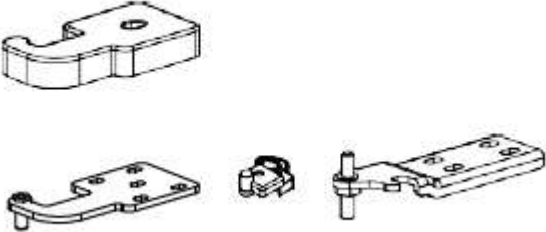
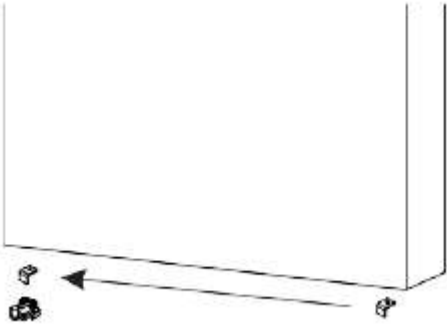
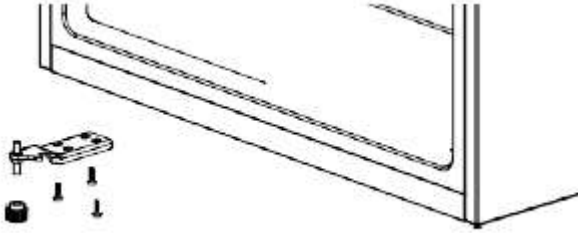
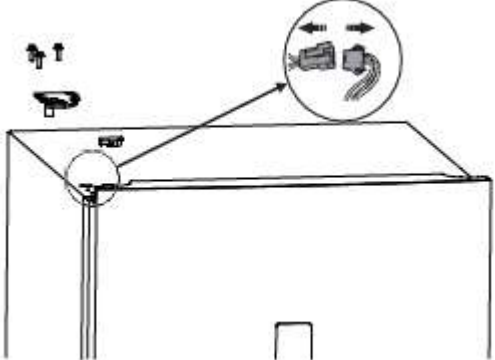
<p>3. Remove the lower hinge and adjustable foot on the left and right sides.</p>	
<p>4. Take out 4 spare parts from the manual bag, as shown in the picture: top hinge, top hinge cover, left assistant suction, left lower hinge. (if the manual bag does not contain all the parts, contact your after-sales service to have them supplied)</p>	
<p>5. Take out 4 spare parts from the manual bag, as shown in the picture: top hinge, top hinge cover, left assistant suction, left lower hinge.</p>	
<p>6. Install the lower hinges and adjustable feet in the manual bag on the left and right sides</p>	
<p>7. Connect the door body to the terminal on the door</p>	

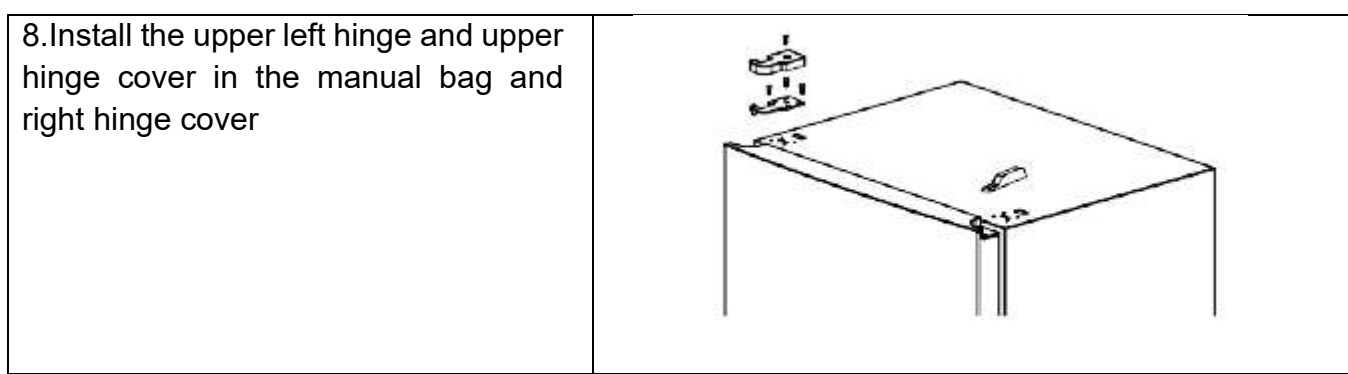

**Installation of handles**

This refrigerator is equipped with exterior handles, which are in the bag. Follow the instructions below to install them.

1. Remove the two screws (8) using a Phillips screwdriver.
2. Pull out the handle (9) and fix it with the two screws (8).
3. Cover the two screws (8) with two caps (10), which are in the small bag with the handle.

Figure 1: Front view without handle.  
 Figure 2: Exploded view of handle installation.  
 Figure 3: Front view with handle.

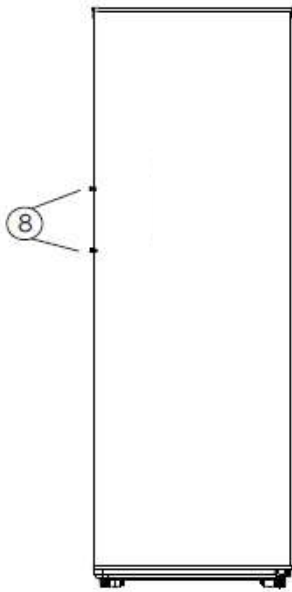

Figure 1

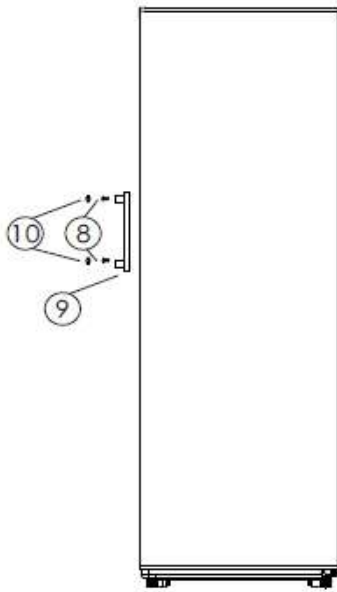

Figure 2

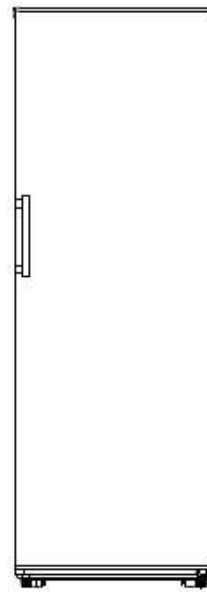

Figure 3

**7. TROUBLESHOOTING GUIDE**

You can solve many common refrigerator problems easily, saving you the cost of a possible service call. Try the suggestions below to see if you can solve the problem before calling for service.

<b>Problems</b>	<b>Solutions</b>
<b>The device does not function correctly</b>	<ul style="list-style-type: none"> <li>✓ Check that the power cord is correctly plugged into the mains.</li> <li>✓ Check your power module's fuse or circuit, replace if necessary.</li> <li>✓ The ambient temperature is too low. Try adjusting the room temperature to fix this problem.</li> </ul>
<b>Smell particular in the device</b>	<ul style="list-style-type: none"> <li>✓ Check that there is not a damaged food, if it is the case, throw it away.</li> <li>✓ Check that your food Who feel strong be packed.</li> <li>✓ You may need to clean the inside.</li> </ul>
<b>Noises emitted by the device</b>	<ul style="list-style-type: none"> <li>✓ The noises below are absolutely normal:</li> <li>✓ Compressor noise.</li> <li>✓ Gurgling similar to the sound of boiling water.</li> <li>✓ Cracking noises during automatic defrosting.</li> <li>✓ Clicks before the compressor turns on.</li> </ul>
	<ul style="list-style-type: none"> <li>✓ Other unusual noises are caused by the reasons below and may require you to take action:</li> <li>✓ Cabinet is not level.</li> <li>✓ The back of the device is in contact with the wall.</li> <li>✓ Bottles or containers have fallen or rolled away.</li> </ul>
<b>Motor runs continuously</b>	<ul style="list-style-type: none"> <li>✓ It is normal to hear engine noise frequently; it will need to work harder under the following circumstances:</li> <li>✓ The temperature is set lower than necessary.</li> <li>✓ A large quantity of still hot food has recently been placed in the appliance.</li> <li>✓ The temperature outside the device is too high.</li> <li>✓ The doors are left open too often or too long.</li> <li>✓ Immediately after installing the device or if it has been turned off for a long time.</li> </ul>
<b>A layer of gel develops in the compartment</b>	<ul style="list-style-type: none"> <li>✓ Check that the appliance's air outlets are not blocked by food and ensure that the food inside the appliance is placed in such a way as to allow sufficient ventilation.</li> <li>✓ Make sure the door is securely closed. To remove the gel, please refer to the chapter "Cleaning and maintenance".</li> </ul>
<b>The indoor temperature is too high</b>	<ul style="list-style-type: none"> <li>✓ You may have opened the doors too long or too frequently, an obstacle could prevent the doors from closing; or the appliance does not have sufficient space on the sides, behind and above.</li> </ul>
<b>The indoor temperature is too low</b>	<ul style="list-style-type: none"> <li>✓ Increase the temperature following the instructions in the "Control panel" chapter.</li> </ul>
<b>Doors do not close easily</b>	<ul style="list-style-type: none"> <li>✓ Check that the refrigerator is tilted backwards by approximately 10 to 15 mm to allow the doors to close themselves and that nothing inside is preventing them from closing.</li> </ul>
<b>The door is difficult to open</b>	<ul style="list-style-type: none"> <li>✓ It is normal for the door to offer some resistance to the opening, especially when you have just come from the close. A small depression is created in your device which used to ensure a perfect seal of the door. It is enough to wait a few moments before of the reopen.</li> </ul>
<b>Water drops on the floor</b>	<ul style="list-style-type: none"> <li>✓ The water tank (located at the back of the cabinet) may not be stable, or the drainage spout is not positioned to pour water into the container, or the spout is blocked. You may need to move the refrigerator away from the wall to check the condition of the spout and container.</li> </ul>

<b>The bulb does not work</b>	<ul style="list-style-type: none"> <li>✓ The LED bulb may be damaged. Refer to the passage on replacing the LED bulb in the “Cleaning and maintenance” chapter.</li> <li>✓ The control system turned off the light because the door was left open too long. Close and reopen the door to reactivate the light.</li> </ul>
-------------------------------	---

## 8. ENVIRONMENT

This appliance is marked according to the European directive 2019/290/UE on Waste Electrical and Electronic Equipment (WEEE). By ensuring this product is disposed of correctly, you will help prevent potential negative consequences for the environment and human health, which could otherwise be caused by inappropriate waste handling of this product.



The symbol on the product, or on the documents accompanying the product, the Crossed-Out Wheelie Bin, indicates that this appliance may not be treated as household waste. Instead, it shall be handed over to the applicable collection point for the recycling of electrical and electronic equipment, or, if you are buying an equivalent product, to the retailer of the new product.

The user is responsible for taking the appliance to the appropriate collection center at the end of its useful life. Selective and appropriate collection for the recycling of no longer used appliances and their disposal and destruction in an environmentally friendly manner, helps to prevent potential negative effects on the environment and health, and encourages the recycling of materials used to make the product.

For more detailed information about treatment, recovery and recycling of this product, please contact your local authority, your household waste disposal service or the retailer where you purchased the product.

## 9. WARNING

As we continuously improve our products for the benefit of our customers, we reserve the right to modify technical characteristics without notice.

Warranties for FRIGELUX brand products are offered exclusively by selected retailers. No part of these instructions may be considered as a supplementary guarantee.

FRIO ENTREPRISE cannot be held liable for errors or technical or editorial omissions in this document.

Non-binding document.

Your Economic Operator Contact is:

**FRIO ENTREPRISE**  
 143 Boulevard Pierre Lefauchaux  
 72230 ARNAGE  
 Tel : 02 43 21 69 80  
 Email : [Operateur@groupefrio.com](mailto:Operateur@groupefrio.com)

Ureido cliente,

Antes de utilizar su nuevo refrigerador, lea atentamente este manual de instrucciones. Contiene información muy importante sobre normas de seguridad, instalación y mantenimiento. Conserve este manual de instrucciones. Por favor, informe a cualquier nuevo usuario tanto como sea posible.

Las notas relativas a su propia seguridad o al correcto funcionamiento del frigorífico se indican con un triángulo de advertencia y/o con las expresiones: ¡Atención! ¡Prudencia! ¡Importante!) Mírelos cuidadosamente.

## 1. INSTRUCCIONES DE SEGURIDAD GENERAL

**Para su seguridad y para un uso correcto del aparato, antes de instalarlo y utilizarlo por primera vez, lea atentamente este manual, incluidas las advertencias y consejos útiles que contiene.** Para evitar dañar el dispositivo y/o lesionarse innecesariamente, es importante que las personas que utilicen este dispositivo tengan conciencia de su funcionamiento y de sus funciones de seguridad. Guarde las instrucciones al lado del aparato, para que se transmitan con éste en caso de venta o mudanza. Esto asegurará el funcionamiento óptimo del dispositivo.

Para evitar todo riesgo de lesión, lean este manual atentamente, el fabricante no se responsabilizará por el uso inadecuado del dispositivo.

### **Seguridad de los niños y otras personas vulnerables**

- Este aparato puede ser utilizado por niños mayores de 8 años y por personas con capacidades físicas, sensoriales o mentales reducidas, mediante la ayuda de una persona informada y consciente de los riesgos involucrados. Los niños no deben jugar con el dispositivo. La limpieza y el mantenimiento del usuario no deben ser realizados por niños, a menos que sean mayores de 8 años y estén supervisado.
- Mantenerse todo el embalaje fuera del alcance desde niños, para evitar riesgo de asfixia.
- Si decide desechar el aparato, desenchúfelo de la toma de corriente, corte el cable de conexión (lo más cerca posible del aparato) y retire la puerta para evitar que los niños jueguen con él y se encierren dentro.
- Mantener el dispositivo y su cable lejos del alcance de los niños menores de 8 años.
- Los niños de entre 3 y 8 años pueden cargar y descargar este dispositivo.

### **SEGURIDAD GENERAL**

**PRECAUCIÓN:** este aparato está diseñado para uso doméstico.

**PRECAUCIÓN:** nunca almacene sustancias inflamables, como latas de aerosol, dentro de este aparato, ya que pueden derramarse.

**PRECAUCIÓN:** si el cable de alimentación está dañado, el fabricante o un distribuidor cualificado debe reemplazarlo de inmediato para evitar el riesgo de descarga eléctrica.

**PRECAUCIÓN** — No dañe el circuito de refrigeración.

**ATENCIÓN** — No utilice dispositivos eléctricos dentro del compartimiento, estos están tolerados por el fabricante.

**PRECAUCIÓN** — El refrigerante y el sistema de aislamiento contienen gases inflamables. Al desechar el dispositivo, hágalo en un centro de recogida autorizado. Nunca exponga el dispositivo a las llamas.

### **Refrigerante**

El refrigerante de Isobutano (R600a) se utiliza en el circuito de refrigeración del aparato. Es un gas natural altamente inflamable y, por tanto, peligroso para el medio ambiente. Durante el transporte y la instalación del aparato, compruebe que ninguno de los componentes del circuito frigorífico esté dañado. El refrigerante (R600a) es un líquido inflamable.

### **Advertencia: Riesgo de incendio**

Si el circuito de refrigeración está dañado:

- Evite las llamas y cualquier fuente de inflamación
- Ventilar bien la habitación. el dispositivo.

Es peligroso modificar la composición de este dispositivo de cualquier forma. Cualquier daño al cable puede causar un cortocircuito y/o una descarga eléctrica.

### **Seguridad ELECTRICA**

- No podemos hacernos responsables de cualquier incidente causado por una instalación eléctrica incorrecta.
- El cable de alimentación no debe alargarse. No use un cable de extensión, adaptador o enchufe múltiple.
- Compruebe bien que el enchufe no está estropeado. Un enchufe en mal estado podría provocar el sobrecalentamiento del dispositivo y su explosión.
- Asegúrese de que puede acceder al enchufe del dispositivo.
- Nunca tire del cable principal.
- Nunca quite la conexión a tierra.
- Sí el enchufe está estropeado no enchufar el cable. Existe el riesgo de electrocución o de incendio.
- Este aparato funciona con corriente monofásica de 220~240V/50Hz. El aparato debe utilizar una toma de pared conectada a tierra según las recomendaciones vigentes.
- Si el cable de alimentación está dañado, no lo sustituya y póngase en contacto con su servicio postventa.
- La toma de corriente debe ser fácilmente accesible pero fuera del alcance de los niños. En caso de duda, póngase en contacto con su instalador.
- Al instalar, tenga cuidado de no pellizcar ni dañar el cable.

### **Uso diario**

- **ATENCIÓN** - Los aparatos de refrigeración sin compartimento de 4 estrellas no son aptos para congelar alimentos.
- Nunca almacene sustancias o líquidos inflamables dentro del aparato; esto causaría un riesgo de explosión.
- No utilice otros aparatos eléctricos dentro de este aparato (batidoras, heladeras eléctricas, etc.).

- Nunca coloque botellas o frascos que contengan líquidos en el refrigerador a menos que solo estén llenos a 2/3 de su capacidad, la congelación expande los líquidos y el recipiente podría explotar.
- Al desenchufar el aparato, sostenga siempre el enchufe con las manos y no tire del cable.
- No exponga el dispositivo a la luz solar directa.
- El dispositivo debe mantenerse alejado de velas, lámparas y otras llamas para evitar el riesgo de incendio.
- Este aparato de refrigeración no está diseñado para ser utilizado como un aparato empotrado.

Este aparato está destinado exclusivamente al almacenamiento de alimentos.

- El dispositivo es pesado. Tenga cuidado al moverlo.
- Si tu dispositivo tiene ruedas, recuerda que solo se utilizan para facilitar pequeños movimientos. No lo mueva en viajes más largos.
- Nunca use el dispositivo o sus partes para apoyarse.
- Para evitar la caída de objetos y evitar daños al dispositivo, no sobrecargue los compartimentos del dispositivo.

**¡Atención! Limpieza y mantenimiento**

- Antes de cualquier mantenimiento, desenchufe el aparato y desconecte la alimentación.
- No limpie el dispositivo con objetos metálicos, sistema de vapor, aceites volátiles, solventes orgánicos o componentes abrasivos.

No utilice objetos afilados o puntiagudos para quitar el hielo. Utilice un raspador de plástico.

**¡Información importante sobre la instalación!**

- Para que las conexiones eléctricas sean correctas, siga las instrucciones proporcionadas en este manual.
- Desembale el dispositivo y compruebe que no presenta daños visibles. No enchufe el dispositivo si está dañado. Reporte cualquier daño al punto de venta donde lo compró. En este caso, conserve el embalaje.
- Se recomienda esperar al menos seis horas antes de conectar el aparato a la corriente, para que el compresor esté bien abastecido de aceite.
- Es necesaria una buena circulación de aire para evitar el riesgo de sobrecalentamiento. Para garantizar una ventilación suficiente, siga las instrucciones de instalación proporcionadas.
- **Este aparato de refrigeración no está diseñado para utilizarse como aparato integrado.**
- Evite lo antes posible que el aparato toque las paredes y/o entre en contacto con elementos calientes (compresor, condensador) para evitar el riesgo de incendio. Siempre siga cuidadosamente las instrucciones de instalación.
- El aparato no debe colocarse junto a radiadores o fuegos para cocinar.
- Asegúrese de que los enchufes estén accesibles una vez que el dispositivo esté instalado.

## AHORROS DE ENERGÍA

Para limitar el consumo de energía de su dispositivo:

- Instálelo en un lugar adecuado (consulte el capítulo "Instalación").
- Mantenga las puertas abiertas el menor tiempo posible.
- No coloque alimentos que aún estén calientes en su electrodoméstico.
- Asegúrese de que su aparato funcione de manera óptima limpiando periódicamente el condensador (consulte el capítulo "Mantenimiento").
- Asegúrese de que su electrodoméstico funcione de manera óptima al no permitir que se acumule demasiada escarcha en el refrigerador (descongélalo cuando el espesor de la escarcha supere los 5-6 mm).
- Verifique periódicamente los sellos de la puerta y asegúrese de que todavía cierren de manera efectiva. Si no es así, póngase en contacto con su servicio postventa.

Este aparato de refrigeración ha sido diseñado por el fabricante para garantizar el uso más eficiente de la energía. Cambiar la combinación actual de cajones, cestas y estantes puede afectar el consumo de energía del electrodoméstico.

## Reparar

- Todo el trabajo eléctrico debe ser realizado por un técnico calificado y competente.
- Este dispositivo debe ser reparado por un centro de reparación autorizado y solo se deben usar piezas originales.

Los recambios estéticos y funcionales de conformidad con el REGLAMENTO (UE) 2019/2019 (anexo II, punto 3), se ponen a disposición de los reparadores profesionales y usuarios finales por un período máximo de 7 o 10 años (lista en el anexo II, punto 3.a.1 y 3.a.2) desde la puesta en el mercado de la última unidad del modelo. La lista de repuestos y el procedimiento para solicitarlos (acceso profesional/acceso especial) están disponibles en el siguiente sitio web: [www.interfroidservices.fr](http://www.interfroidservices.fr) o por correo postal en la siguiente dirección:

FRIIO Interfroid Services, 123 Route du Chêne 72230 ARNAGE.

Para otras piezas de repuesto funcionales no especificadas en el reglamento de la UE 2019/2019, están disponibles por un período de 7 años.

La garantía del fabricante es de 1 año para las piezas funcionales.



## R600a

### Instrucciones de seguridad



Precaución: No utilice dispositivos mecánicos u otros medios para acelerar el proceso de descongelación, distintos de los recomendados por el fabricante.



Precaución: No obstruya ninguna rejilla de ventilación del dispositivo.



Advertencia: No almacene sustancias explosivas como latas de aerosol con un propulsor inflamable en este aparato.



Precaución: No dañe el circuito de refrigeración del dispositivo.



Atención: Las unidades de refrigeración que funcionan con ISO butano (R600a), no se pueden colocar en un área con fuentes de ignición (por ejemplo, contactos eléctricos sueltos o donde el refrigerante podría acumularse en caso de fuga). El tipo de refrigerante se indica en la placa de identificación.



Precaución: No utilice aparatos eléctricos en el interior del dispositivo, a menos que sean del tipo recomendado por el fabricante.

**Este aparato cumple con todas las directivas europeas vigentes y sus posibles modificaciones.**



FR



## 2. DESCRIPCIÓN DE EL DISPOSITIVO

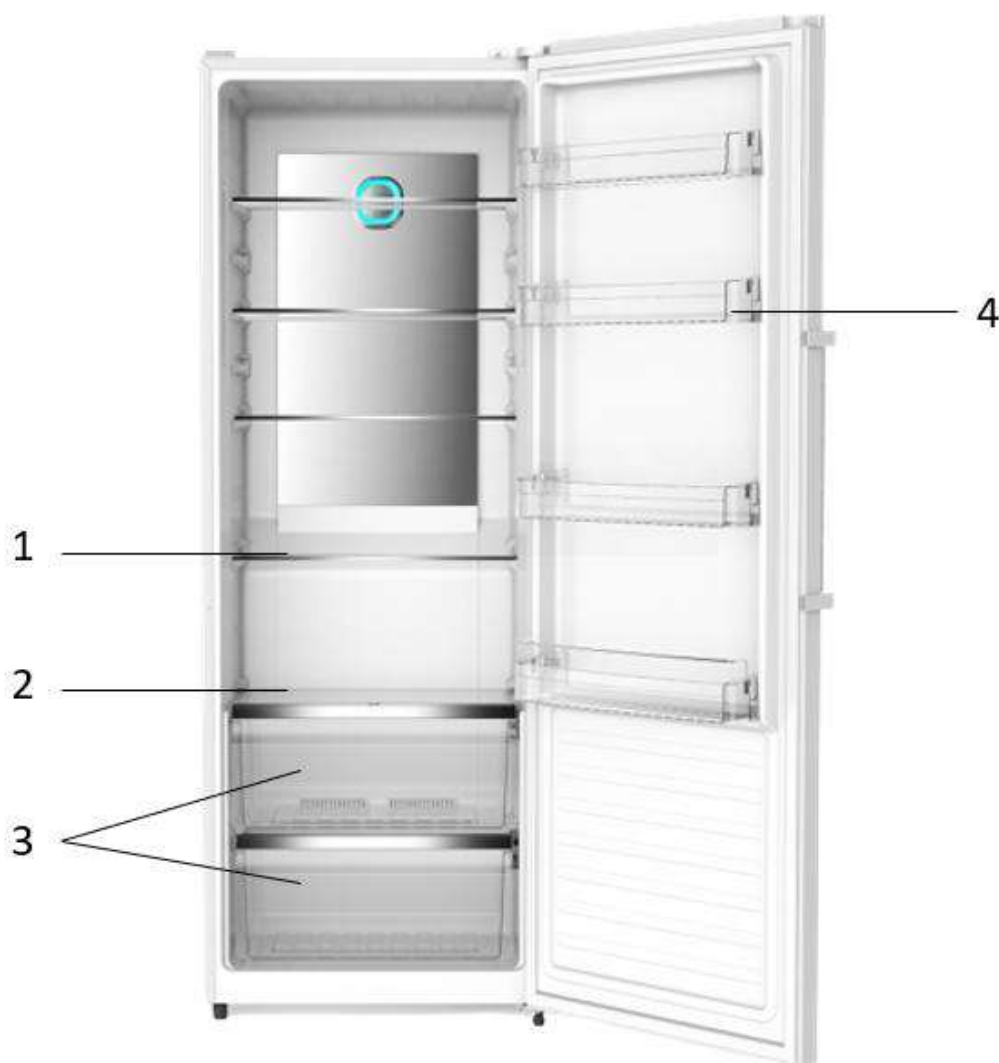

<b>1</b>	Estante
<b>2</b>	Estante para cajones de verduras
<b>3</b>	Cajón de verduras
<b>4</b>	Estantes de la puerta

Para obtener más información sobre su producto, consulte la base de datos de EPREL en línea Según se define en el Reglamento Delegado de la Comisión (2019/2016 toda la información relacionada con este aparato de refrigeración está disponible en la Base de datos EPREL (Base de datos europea de productos para el etiquetado energético).

Esta base de datos le permite consultar la información y documentación técnica de su aparato frigorífico Puede acceder a la base de datos EPREL escaneando el código QR en la etiqueta energética de su aparato o directamente en [www.ec.europa.eu](http://www.ec.europa.eu) e ingresando el modelo de su aparato de refrigeración

### 3. INSTRUCCIÓN DE INSTALACIÓN

#### Lugar

Al seleccionar un lugar para su electrodoméstico, debe asegurarse de que el suelo sea plano y firme, y que la habitación esté bien ventilada. Debe observarse una temperatura ambiente media. Esta temperatura es específica según la clase climática del dispositivo:

CLASE	SÍMBOLO	RANGO DE TEMPERATURAS AMBIENTE (°C)
Extensión de temperaturas	SN	Desde +10 a+32
Temperatura	N	Desde +16 a+32
Subtropical	ST	Desde +16 a+38
Tropical	T	Desde +16 a+43

- **N:** Este aparato de refrigeración está diseñado para usarse a temperaturas ambiente entre 16°C y 32°C.
- **ST:** Este aparato de refrigeración está diseñado para usarse a temperaturas ambiente entre 16°C y 38°C.

Evite colocar su frigorífico cerca de una fuente de calor, por ejemplo. ejemplo, cocina, caldera O A radiador. Entonces, evitar allá luz solar directo sobreedificaos o tumbonas. Asegúrese de que el frigorífico no esté colocado cerca de la humedad (secadora, por ejemplo), de lo contrario se producirá condensación en los muebles. Nunca coloque el refrigerador en una pared o empotrado en armarios o muebles empotrados. Cuando su refrigerador está Durante el funcionamiento, la parrilla trasera puede calentarse y los lados también.

El dispositivo se suministra con dos espaciadores de plástico. Después de instalar estos espaciadores, la unidad no se puede empujar contra la pared para garantizar una ventilación adecuada. Inserte los espaciadores en las aberturas correspondientes en la parte posterior del dispositivo y luego atorníllelos firmemente. Coloque el dispositivo contra una pared cuya distancia libre no supere los 75 mm y sea más de 50 mm mayor.

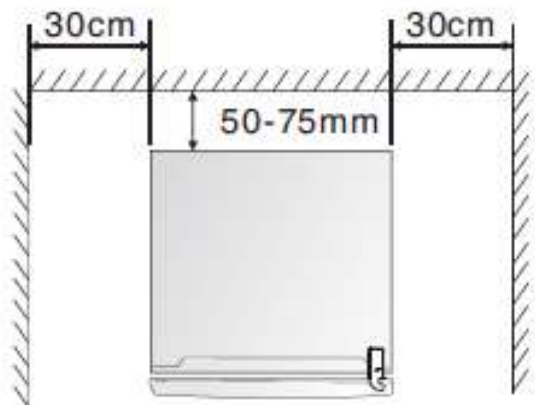
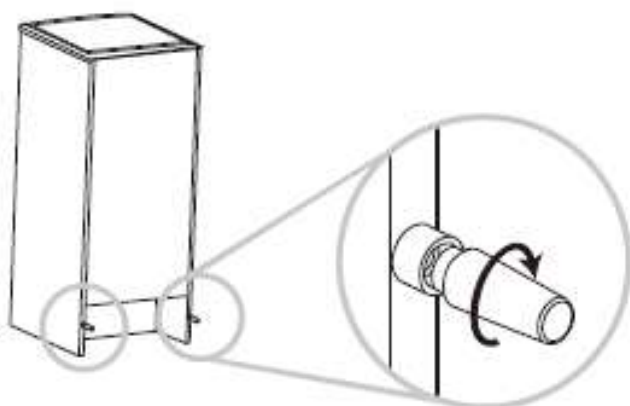

#### Transporte y puesta en marcha.

Cuando transporte este dispositivo, levántelo por la base e inclínelo suavemente hasta un máximo de 45°. No levante el aparato por la manija de la puerta. No coloque el dispositivo en posición completamente horizontal o boca abajo. Empuje el frigorífico sobre las patas giratorias para moverlo.

### Recomendaciones de diseño:

Se recomienda la siguiente disposición de los equipos de su aparato (cajones, cubos, estantes, etc.) para que el aparato de refrigeración utilice la energía de la forma más racional posible. Cualquier cambio en este arreglo puede afectar el consumo de energía del dispositivo.

### Colocación

Sí la nevera no está a nivel, la puerta magnética se verá afectada. Una vez que el refrigerador esté colocado en su ubicación final, ajuste las patas ajustables en la parte delantera torneado.

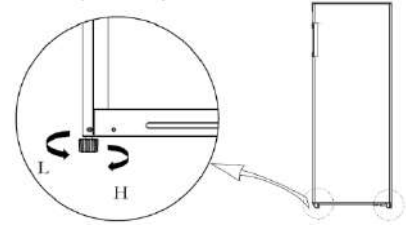

### Limpieza antes del primer uso

Limpia el interior del refrigerador con una solución diluida de bicarbonato de sodio. Luego enjuague en agua tibia con una esponja o paño húmedo. Lave los cajones y estantes en agua jabonosa tibia y secar completamente.

### Antes de conectar su dispositivo

Compruebe que dispone de un enchufe compatible. Sí no es así, ver la sección titulada INFORMACIÓN ELÉCTRICO.

NO ENCIENDA EL REFRIGERADOR HASTA PASADAS SEIS HORAS DESPUÉS DE HABER MOVER EL REFRIGERADOR.

El líquido refrigerante debe distribuirse adecuadamente. Sí el dispositivo se apaga, espere 30 minutos antes de volver a enchufarlo para permitir que el refrigerante se asiente correctamente.

### Antes de llenar el dispositivo

Antes de guardar comida dentro de tu dispositivo, conéctalo y espera 4 horas para asegurarse que funciona correctamente.

## 4. USO Y AJUSTE DE SU DISPOSITIVO

### Ajuste de temperatura

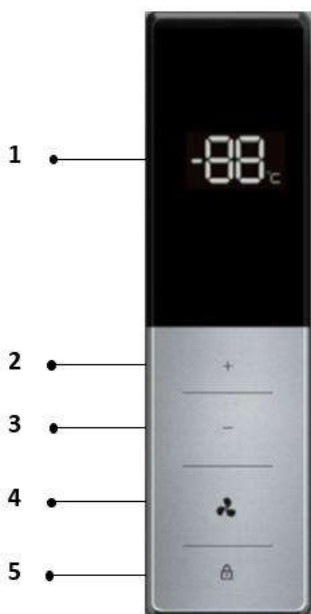

1	Visualización de la temperatura establecida.
2	Tecla para aumentar la temperatura configurada en 1°C.
3	Tecla para disminuir la temperatura configurada en 1°C.
4	Tecla de enfriamiento rápido.
5	Botón de activación/desactivación de seguridad infantil.



Utilice su dispositivo de acuerdo con las reglas de control A continuación, su dispositivo tiene las funciones y modos correspondiente como se muestra en los paneles de control en la imagen de arriba. Cuando el dispositivo está encendido por primera vez, el panel La pantalla se ilumina, pero todos los botones están bloqueados.

La configuración de temperatura predeterminada es 5°C. Si ninguno se ha presionado el botón y las puertas están cerradas, la pantalla se apaga.

### Control de temperatura

Cuando utilice su refrigerador por primera vez, le Se recomienda ajustar la temperatura a 5°C. Si usted desea cambiar la temperatura, siga las instrucciones instrucciones a continuación.

**¡Atención!** Cuando ajustas la temperatura, es de una temperatura media en todo el refrigerador. Las temperaturas dentro de cada, Por lo tanto, el compartimento puede diferir de los valores de temperatura indicada en el panel, dependiendo de la cantidad de alimentos almacenados y cómo se obtuvieron medido. La temperatura ambiente también puede variar la temperatura dentro el dispositivo.



Seguir adelante «  » durante 3 segundos para desbloquear los botones. La pantalla comienza a parpadear. Prensa encendida «» y «» para configurar la temperatura entre 2°C y 8°C según sea necesario y el panel de control mostrará los valores correspondientes. Después de 10 segundos, la pantalla deja de parpadear y los botones se bloqueado con sonido. La configuración surte efecto. después de los 10 segundos adicionales, la pantalla se apaga.

Se sugiere configurar 4°C para su uso. a diario.

**Nota:** la temperatura tendrá un impacto en la duración de Conservación de los alimentos. Ajuste la temperatura si necesario. El calentamiento acelerará el deterioro de Los alimentos más fríos y los congelados serán malos. Entonces comida para desperdiciar.

### Muy fresco

Super cool reducirá rápidamente la temperatura en Aparato para congelar alimentos más rápido. Esto evita que las vitaminas y los nutrientes alimentos frescos, también aumenta la duración de frescura de los alimentos.

Presione «  » durante 3 segundos para desbloquear los botones. La pantalla comienza a parpadear. Prensa encendida «  », la pantalla muestra FC y tendrá efecto después de 10 segundos. con un sonido.

Super Fresh se apaga automáticamente después de 3 horas.

Cuando la función súper fresco está activada, puedes desactivar pulsando «  » cuando los botones estén desbloqueados. El ajuste de temperatura volverá a configuración anterior.

### Corte de luz

En caso de un corte de energía, todos los ajustes de La temperatura se mantendrán automáticamente, a menos que cambia el ajuste de temperatura.

## Alarma de la puerta

Si la puerta está abierta por más de 2 minutos, la alarma timbre suena. El timbre suena 3 veces cada 1 minuto y silencia automáticamente la alarma 10 minutos más tarde.

Para ahorrar energía, evita salir por la puerta. abierto durante mucho tiempo cuando se utiliza el dispositivo. La alarma de la puerta se puede borrar cerrando la puerta.

## Códigos de error

Código	Descripción
<b>Ec</b>	Falla de comunicación
<b>E1</b>	Falla del sensor de temperatura del frigorífico
<b>E2</b>	Falla del sensor de temperatura ambiente
<b>F1</b>	Falla del ventilador
<b>dR</b>	Falla del interruptor de la puerta

### NOTA:

- Al apagar el termostato, se detiene el ciclo de refrigeración, pero no se detiene la alimentación a la nevera.
- Si el dispositivo está desenchufado o pierde energía; espere de 3 a 5 minutos antes de reiniciarlo, de lo contrario, el refrigerador no se reiniciará.
- Si decide cambiar la temperatura, cambie el termostato en pasos de una unidad cada vez. Espere varias horas para que la temperatura se estabilice en el nivel deseado.

**No deje la puerta abierta para no perder la temperatura interior.**

### SEÑALES "ZONA FRÍA" (Según modelos)



Encontrará el símbolo enfrente en su refrigerador.

Indica claramente la ubicación de la zona más fría de tu dispositivo, la temperatura allí es menor o igual a +4°C.

En esta zona, un indicador de temperatura le permite verificar que su refrigerador esté configurado correctamente.

### INDICADOR DE TEMPERATURA (Según modelos)

Configure la temperatura

Correcta de su termostato

**Atención:** la apertura prolongada de la puerta de la nevera aumentará de temperatura interior. Debe tomar la lectura del indicador en los 30 segundos de abrir la puerta para que sea correcto.

## 5. PRESERVACIÓN DE COMIDA

El almacenamiento de alimentos debe cumplir con las temperaturas reglamentarias de conservación establecidas por la Agencia Nacional de Seguridad Alimentaria, Ambiental y de Salud Ocupacional (ANSES). El incumplimiento de estas temperaturas de almacenamiento implica riesgos de intoxicación y desperdicio de alimentos.

## Conservación y almacenamiento de alimentos.

Según la configuración recomendada, el mejor tiempo de almacenamiento es no más de 3 meses en el congelador (4 estrellas); La mejor duración de almacenamiento puede reducir otros parámetros.

Ubicación de la comida	Ubicación de la comida
Queso de mantequilla	Armario puerta superior
huevos	taquilla de la puerta
Frutas, verduras, ensalada.	Cajón de frutas y verduras
Carnes, embutidos, quesos y leche.	Zona inferior (estante inferior/cubierta del cajón de verduras)
Productos lácteos, conservas, latas.	Estante superior o casillero en la puerta
Bebidas, botellas y tubos.	taquilla de la puerta

El incumplimiento de estas temperaturas de almacenamiento implica riesgos de intoxicación y desperdicio de alimentos.

Bajo la configuración recomendada, la mejor vida útil de los alimentos es de no más de 3 días en el refrigerador y 3 meses en el congelador (4 estrellas); El mejor tiempo de almacenamiento puede reducir otros parámetros.

Condizioni di archiviazione				
Compartimento	Tipo de compartimento	T°C mini	T°C maxi	T°C recomendado
Compartimento para comida descongelada	Compartimento para alimentos frescos	0	8	4
Compartimento para alimentos muy perecederos	Alimentos altamente perecederos	-3	3	2
Compartimento para alimentos congelados	Sin estrella ni producción de hielo	s.o.	0	0
	1 estrella	s.o.	-6	-6
	2 estrellas	s.o.	-12	-12
	3 estrellas	s.o.	-18	-18
	4 estrellas	s.o.	-18	-18

El incumplimiento de estas temperaturas de almacenamiento implica riesgos de intoxicación y desperdicio de alimentos. Para una conservación óptima de los alimentos, se recomienda programar las temperaturas de los compartimentos de la siguiente manera:

	Tipo de compartimento	Temperatura de almacenamiento [°C]	Tipo de comida
1	Frigorífico	+2<=+8	Huevos, alimentos cocinados, alimentos empaquetados, frutas y verduras, productos diarios, pasteles, bebidas y otros alimentos no aptos para la congelación
2	Congelador de 4 estrellas	<=-18	Mariscos (pescado, camarones, crustáceos) de agua dulce, mariscos y carne (tiempo de almacenamiento recomendado 3 meses, un tiempo de almacenamiento más largo perjudicará el sabor y las cualidades nutricionales) Adecuado para alimentos congelados
3	Congelador de 3 estrellas	<=-18	Mariscos (pescado, camarones, crustáceos) de agua dulce, mariscos y carne (tiempo de almacenamiento recomendado 3 meses, un tiempo de almacenamiento más largo perjudicará el sabor y las cualidades nutricionales) Adecuado para alimentos congelados
4	Congelador de 2 estrellas	<=-12	Mariscos (pescado, camarones, crustáceos) de agua dulce, mariscos y carne (tiempo de almacenamiento recomendado 2 meses, un tiempo de almacenamiento más largo perjudicará el sabor y las cualidades nutricionales) Adecuado para alimentos congelados
5	Congelador de 1 estrella	<=-6	Mariscos (pescado, camarones, crustáceos) de agua dulce, mariscos y carne (tiempo de almacenamiento recomendado 1 mes, un tiempo de almacenamiento más largo afectará el sabor y las cualidades nutricionales) Adecuado para alimentos congelados
6	Compartimento de 0 estrellas	-6<=0	Cerdo, Carne, pescado, pollo, alimentos procesados (alimentos para ser consumidos el día de la apertura, tiempo de almacenamiento recomendado 3 días) No es adecuado para productos congelados
7	Tarifas	2<=3	Cerdo, Carne, pescado, pollo (comida para ser consumida el día de la apertura o hasta 2 días después, tiempo de almacenamiento recomendado 7 días) No es adecuado para productos congelados.
8	Alimentos frescos	0<=4	Cerdo, Carne, pescado, pollo, alimentos procesados (comida para ser consumida el día de la apertura, tiempo de almacenamiento recomendado 3 días)
9	Vinos	5<=20	Vino tinto, blanco, espumoso

## PREPARACIÓN DE COMIDA

Envuelva bien los alimentos frescos: conservarán aroma, color, contenido de humedad y frescura. También evitarás de esta forma que el sabor de unos determinados alimentos se transmita a otros. En el cajón de verduras sólo se pueden guardar verduras, frutas y ensaladas sin envasar.

**Nota:** Los alimentos no deben tocar directamente ninguna superficie dentro del aparato. Se debe envolver por separado en papel de aluminio o celofán o en cajas de plástico herméticas. Asegúrese de que los alimentos estén bien envueltos o cubiertos antes de guardarlos. Esto evitará que los alimentos se deshidraten, se deterioren en color o pierdan sabor y ayudará a mantener la frescura. Esto también evitará la transferencia de olores. No es necesario envolver las verduras y frutas si se guardan en el cajón para verduras del refrigerador.

Deje enfriar los alimentos y bebidas calientes fuera del aparato. Retire el embalaje de cartón que rodea los tarros de yogur. Consulta la fecha de caducidad indicada en los productos que has adquirido. No se debe exceder.

## **ALMACENAMIENTO DE ALIMENTOS**

La temperatura no es uniforme dentro de su refrigerador. Algunas zonas son más frías que otras y debe almacenar los alimentos según su naturaleza en la zona apropiada para garantizar una buena conservación con seguridad.

Dejar suficiente espacio entre la comida para que el aire circule libremente y evitar toda contaminación entre diferentes productos alimenticios.

No coloque envases y alimentos en contacto con la pared en la parte inferior del electrodoméstico, este es un lugar particularmente frío y húmedo en el electrodoméstico, las gotas de agua y escarcha se condensarán allí durante el funcionamiento normal de su refrigerador.

La zona más fría, indicada con el logo "OK", está destinada a alimentos delicados, sensibles y muy perecederos: carnes, aves, pescados, fiambres, platos preparados, ensaladas mixtas, preparaciones y repostería a base de huevo o nata, pasta fresca, masa de pastel, pizza/quiches, productos frescos y quesos de leche cruda, verduras listas para usar vendidas en bolsas de plástico y, en general, productos frescos cuya fecha de caducidad (BBD) está asociada con una temperatura de almacenamiento inferior o igual a +4°C.

## **6. MANTENIMIENTO Y MANTENIMIENTO**

### **Descongelar**

EL descongelar de su dispositivo Este enteramente automático. El agua de descongelar fluye hacia A bandeja recuperación localizada tiene la parte de atrás del dispositivo.

### **Limpieza interna del dispositivo.**

Por motivos de higiene, el dispositivo (incluidos los accesorios interiores y exteriores) debe limpiarse periódicamente al menos cada dos meses.

**ADVERTENCIA:** El aparato no debe estar conectado a la red eléctrica mientras lo esté limpiando. ¡Riesgo de shock eléctrico! Antes de limpiar, apague el aparato y desconecte la fuente de alimentación.

Limpie las paredes interiores del refrigerador con una solución débil de bicarbonato de sodio y luego enjuáguelas con agua tibia y una esponja o un paño escurrido. Seque antes de reemplazar los estantes y contenedores. Seque completamente todas las superficies y piezas removibles.

### **Limpieza del exterior del dispositivo**

Para mantener su apariencia, su dispositivo debe limpiarse periódicamente.

- Limpie el panel digital y el panel de visualización con un paño limpio y suave.
- Rocíe el agua sobre el paño en lugar de rociar directamente sobre la superficie del dispositivo. Esto ayuda a asegurar una buena distribución del líquido sobre la superficie.

- Limpie las puertas, las manijas y la superficie del gabinete con un agente limpiador neutro y luego limpie con un paño suave.

### ¡Atención!

- No utilice objetos afilados ya que pueden rayar la superficie.
- No utilice diluyentes, detergentes para automóviles, Clorox , limpiadores abrasivos ni disolventes orgánicos como el benceno. Pueden dañar la superficie del dispositivo y presentar riesgo de incendio.

### Si te vas de vacaciones

Si su electrodoméstico no se va a utilizar durante varios meses, retire todos los alimentos, apague y desconecte el electrodoméstico de la toma de corriente.

Limpie y seque a fondo el interior y el exterior del dispositivo.

Deje también la puerta abierta, bloqueándola si es necesario, para evitar la formación de condensación, olores y moho.

### Mover el dispositivo

Después de cualquier movimiento, no debe enchufarse durante 4 horas. Este tiempo es necesario para permitir que se reponga el refrigerante.

### Ahorro de energía

- La nevera deber estar colocada en el lugar más fresco de la habitación y lejos de fuentes de calor de otros aparatos eléctricos o calefacción, y no estar expuesto a la luz directa del Sol.
- Permita que los alimentos calientes se enfríen a temperatura ambiente antes de colocarlos en el refrigerador. Sobrecargar el refrigerador hará que el compresor se use más intensamente. Los alimentos que se congelan muy lentamente pueden perder calidad y echarse a perder.
- Asegúrese de que los alimentos estén envueltos correctamente y seque los recipientes antes de colocarlos en el refrigerador. Esto reduce la formación de escarcha dentro del nevera.
- El compartimento de almacenamiento de la nevera no debería tener papel de aluminio. Estos revestimientos impiden la circulación normal del aire frío y hacen que el frigorífico sea menos eficiente.
- Organizar y etiquetar los alimentos reduce los tiempos de apertura de puertas y las búsquedas prolongadas.

### Reemplace la bombilla

Este dispositivo está compuesto por diodos emisores de luz (LED). El consumidor no puede cambiar este tipo de diodo. La vida útil de estos LED normalmente es suficiente para que no se realicen cambios. Sin embargo, si y a pesar de todos los cuidados puestos durante la fabricación de su dispositivo, los LED estuvieran defectuosos, póngase en contacto con su servicio postventa para cualquier intervención.

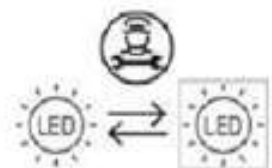

### Cambio de dirección de la puerta.

Puede cambiar la dirección de apertura de la puerta, hacia la izquierda (instalación estándar) o hacia la derecha, según sus necesidades de instalación.

**¡Atención!** Al invertir el sentido de apertura de la puerta, el aparato no debe estar conectado a la red eléctrica. Asegúrese de que el enchufe esté desconectado.

**Nota:** Antes de colocar el refrigerador horizontalmente para acceder a la base, coloque una envoltura de espuma o material similar debajo para evitar dañar el panel trasero. Coloque el dispositivo verticalmente. Abra la puerta superior para quitar todos los estantes (para evitar dañarlos) y luego cierre la puerta. Para invertir el sentido de apertura de la puerta recomendamos seguir los siguientes pasos.

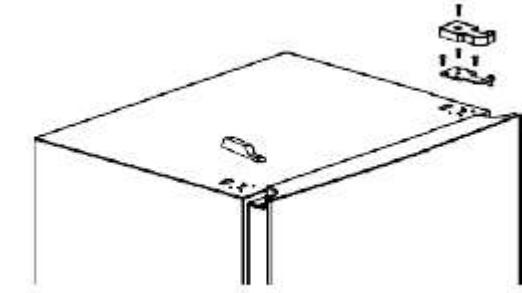
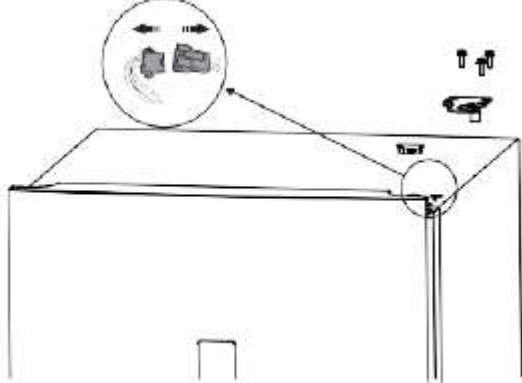
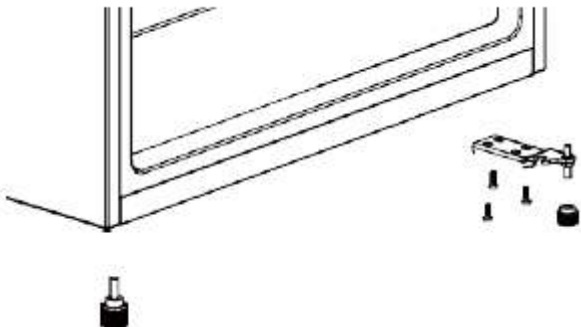
<p>1. Retire la bisagra superior derecha, la cubierta de la bisagra y la cubierta de la bisagra izquierda con un destornillador.</p>	
<p>2. Desconecte la línea de conexión entre la pantalla de la puerta y el gabinete y extraiga el terminal como se muestra en la figura.</p>	
<p>3. Retire la bisagra inferior y el pie ajustable en los lados izquierdo y derecho.</p>	

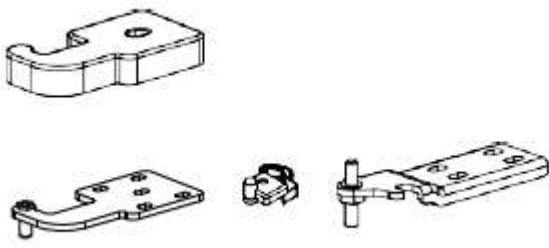
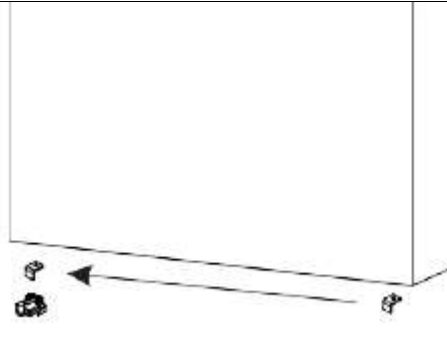
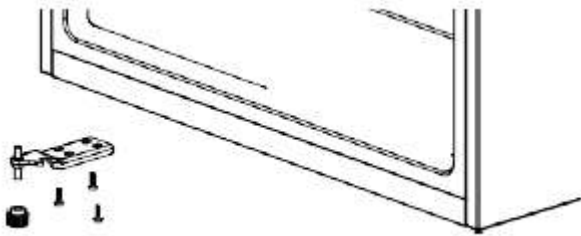
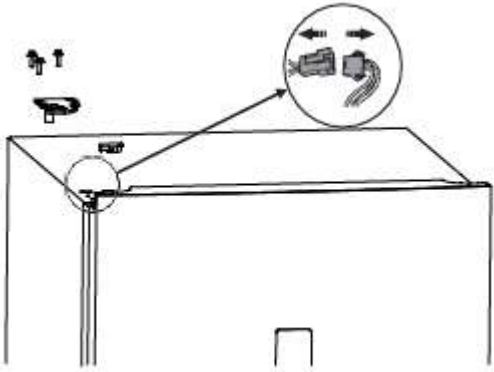
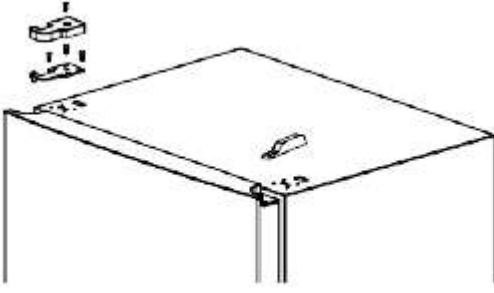
<p>4. Saque 4 repuestos de la bolsa del manual, como se muestra en la imagen: bisagra superior, cubierta de la bisagra superior, asistente de succión izquierdo, bisagra inferior izquierda. (si la bolsa del manual no contiene todas las piezas, contacte con su servicio postventa para que se las suministren).</p>	
<p>5. Saque 4 piezas de repuesto de la bolsa del manual, como se muestra en la imagen: bisagra superior, cubierta de la bisagra superior, ventosa auxiliar izquierda, bisagra inferior izquierda.</p>	
<p>6. Instale las bisagras inferiores y las patas ajustables en la bolsa manual en los lados izquierdo y derecho.</p>	
<p>7. Conecte el cuerpo de la puerta al terminal de la puerta.</p>	
<p>8. Instale la bisagra superior izquierda y la cubierta de la bisagra superior en la bolsa del manual y la cubierta de la bisagra derecha.</p>	

## Instalación de las manijas

Este frigorífico está equipado con asas exteriores que se encuentran en la bolsa. Siga las instrucciones a continuación para instalarlos.

1. Retire los dos tornillos (8) con un destornillador Phillips.
2. Saque el mango (9) y asegúrelo con los dos tornillos (8).
3. Cubrir los dos tornillos (8) con dos tapones (10), que están en la bolsita con el asa.

Figura 1: Vista frontal sin asa.

Figura 2: Vista despiezada de la instalación de la manija.

Figura 3: Vista frontal con asa.

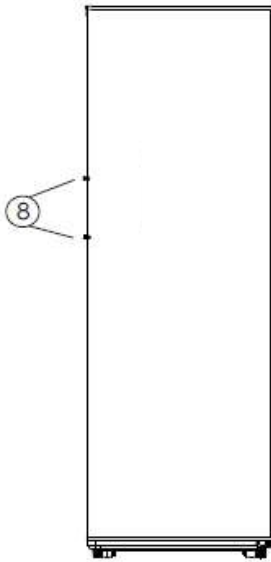

Figure 1

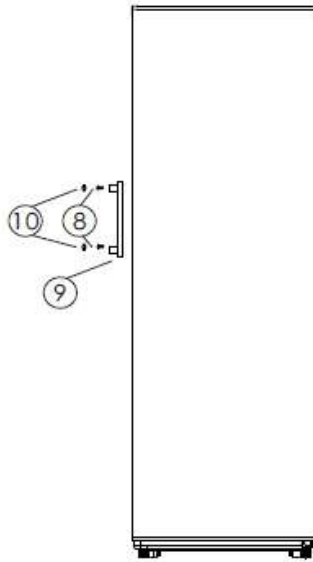

Figure 2

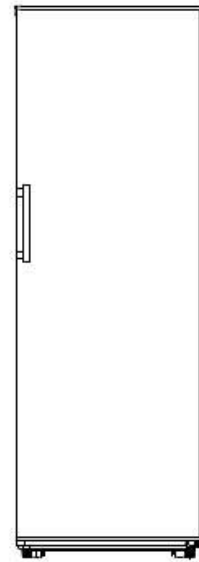

Figure 3

## 7. GUÍA PARA LA RESOLUCIÓN DE PROBLEMAS

Puede resolver algunos problemas comunes por su cuenta y fácilmente, ahorrando así tener que llamar al servicio técnico. Pruebe las siguientes sugerencias para ver si su problema se puede resolver sin la ayuda de un técnico.

Problemas	Soluciones
<b>El dispositivo no funciona correctamente</b>	<ul style="list-style-type: none"> <li>✓ Compruebe que el cable de alimentación esté correctamente enchufado a la red eléctrica.</li> <li>✓ Verifique el fusible o el circuito de su módulo de alimentación, reemplácelo si es necesario.</li> <li>✓ La temperatura ambiente es demasiado baja. Intente ajustar la temperatura ambiente para solucionar este problema.</li> </ul>
<b>Oler particular dentro el dispositivo</b>	<ul style="list-style-type: none"> <li>✓ Controlar eso no tener no de allá alimento dañado, si Es EL caso, tirar a la basura.</li> <li>✓ Controlar eso su alimento OMS sentir fuerte sean lleno.</li> <li>✓ Es posible que sea necesario limpiar el interior.</li> </ul>

<b>Ruidos emitidos por el dispositivo.</b>	<ul style="list-style-type: none"> <li>✓ Los ruidos siguientes son absolutamente normales:</li> <li>✓ Ruido del compresor.</li> <li>✓ Sonido de gorgoteo similar al sonido del agua hirviendo.</li> <li>✓ Ruidos crepitantes durante el descongelamiento automático.</li> <li>✓ Hace clic antes de que se encienda el compresor.</li> </ul>
<b>La puerta es difícil en abrir</b>	<ul style="list-style-type: none"> <li>✓ Otros ruidos inusuales son causados por los siguientes motivos y pueden requerir que usted tome las medidas necesarias:</li> <li>✓ El gabinete no está nivelado.</li> <li>✓ La parte posterior del dispositivo está en contacto con la pared.</li> <li>✓ Las botellas o contenedores se han caído o rodado.</li> </ul>
<b>El motor funciona continuamente</b>	<ul style="list-style-type: none"> <li>✓ Es normal escuchar ruidos del motor con frecuencia; Tendrá que trabajar más duro en las siguientes circunstancias:</li> <li>✓ La temperatura se ajusta por debajo de lo necesario.</li> <li>✓ Recientemente se ha colocado en el aparato una gran cantidad de alimentos aún calientes.</li> <li>✓ La temperatura exterior del aparato es demasiado alta.</li> <li>✓ Las puertas se dejan abiertas con demasiada frecuencia o durante demasiado tiempo.</li> <li>✓ Inmediatamente después de instalar el dispositivo o si ha estado apagado durante mucho tiempo.</li> </ul>
<b>Se desarrolla una capa de gel en el compartimento.</b>	<ul style="list-style-type: none"> <li>✓ Compruebe que las salidas de aire del aparato no estén bloqueadas por alimentos y asegúrese de que los alimentos dentro del aparato estén colocados de forma que permitan una ventilación suficiente.</li> <li>✓ Asegúrese de que la puerta esté bien cerrada. Para retirar el gel consultar el capítulo "Limpieza y mantenimiento".</li> </ul>
<b>La temperatura interior es demasiado alta.</b>	<ul style="list-style-type: none"> <li>✓ Es posible que haya abierto las puertas durante demasiado tiempo o con demasiada frecuencia, un obstáculo podría impedir que las puertas se cierren; o el aparato no tiene suficiente espacio en los lados, detrás y arriba.</li> </ul>
<b>La temperatura interior es demasiado baja.</b>	<ul style="list-style-type: none"> <li>✓ Aumente la temperatura siguiendo las instrucciones del capítulo "Panel de control".</li> </ul>
<b>Las puertas no cierran fácilmente</b>	<ul style="list-style-type: none"> <li>✓ Compruebe que el frigorífico esté inclinado hacia atrás unos 10-15 mm para permitir que las puertas se cierren solas y que nada en el interior impida que se cierren.</li> </ul>
<b>La puerta es difícil de abrir.</b>	<ul style="list-style-type: none"> <li>✓ Es normal que la puerta ofrezca cierta resistencia al apertura, especialmente cuando acabas de llegar del cerca. Se crea una pequeña depresión en su dispositivo que Sirve para asegurar una perfecta estanqueidad de la puerta. es suficiente esperar algunas momentos antes de la reabrir .</li> </ul>
<b>Agua goteando en el suelo</b>	<ul style="list-style-type: none"> <li>✓ Es posible que el tanque de agua (ubicado en la parte posterior del gabinete) no esté estable, que el pico de drenaje no esté colocado para verter agua en el recipiente o que esté bloqueado. Es posible que deba alejar el refrigerador de la pared para verificar el estado de la boquilla y el recipiente.</li> </ul>
<b>La bombilla no funciona</b>	<ul style="list-style-type: none"> <li>✓ La bombilla LED podría estar dañada. Consulte el pasaje sobre la sustitución de la bombilla LED en el capítulo "Limpieza y mantenimiento".</li> <li>✓ El sistema de control ha desactivado la luz porque la puerta ha estado abierta demasiado tiempo. Cierra y vuelve a abrir la puerta para reactivar la luz.</li> </ul>

## 8. MEDIO AMBIENTE

Este producto cumple con la Directiva de la UE 2019/290/CE sobre residuos de equipos eléctricos y electrónicos (WEEE). Al asegurarse de que este producto se elimina correctamente, ayudará a evitar posibles consecuencias negativas para el medio ambiente y la salud humana, que de otro modo podrían ser causadas por el manejo inadecuado de este producto.



El símbolo del cubo de basura tachado en el aparato indica que este producto debe, al final de su ciclo de vida, tratarse por separado de otros residuos domésticos. Por lo tanto, debe ser llevado a un centro de recogida selectiva de aparatos eléctricos y/o electrónicos o, si compra un aparato equivalente, al distribuidor de este nuevo aparato.

El usuario es responsable llevar el dispositivo al fin de su vida a un punto limpio. Recogida selectiva y adecuada destinada a enviar el aparato en desuso para su reciclaje, tratamiento y en la eliminación compatible con el entorno, contribuye en para evitar los efectos negativos posible en el entorno, seguro el salud y favores el reciclaje desde materiales cuyo el producto es compuesto.

Para obtener información más detallada, comuníquese con el servicio local de eliminación de desechos o con la tienda donde compró el electrodoméstico.

## 9. ADVERTENCIA

Con el fin de mejorar constantemente nuestros productos, nos reservamos el derecho de modificar las características técnicas sin previo aviso.

Las garantías de los productos de la marca FRIGELUX son declaradas exclusivamente por los distribuidores que hemos elegido. Nada de lo aquí contenido debe interpretarse como una garantía adicional.

FRIO ENTREPRISE no se responsabiliza por errores u omisiones técnicos y editoriales en este documento.

Documento no contractual

Su Contacto de Operador Económico es:

**FRIO ENTREPRISE**

143 Boulevard Pierre Lefauchaux

72230 ARNAGE

Teléfono: 02 43 21 69 80

Correo electrónico: Operateur@groupefrio.com

Caro cliente,

Prima posizionamento tuo nuovo frigorifero in operazione, Per favore Leggere questi operativo attentamente le istruzioni. Contengono informazioni importanti per un utilizzo sicuro, per l'installazione e per la manutenzione dell'apparecchio. Conservare queste istruzioni per l'uso per future consultazioni. riferimento. Passa loro SU A possibile nuovo proprietari Di l'apparecchio.

Note: importanti per la vostra sicurezza o per il corretto funzionamento dell'apparecchio, sono stressati con un triangolo di emergenza e o con parole segnaletiche ( **Avvertimento! Attenzione! Importante !** ). Per favore osservare il seguendo attentamente.

## 1. ISTRUZIONI GENERALI DI SICUREZZA

**Per la vostra sicurezza e per un corretto utilizzo, prima di installare e utilizzare per la prima volta l'apparecchio, Leggere Questo utente manuale accuratamente, compreso suo suggerimenti E avvertimenti.** A Evitare errori e incidenti inutili, è importante assicurarsi che tutte le persone che utilizzano il apparecchio Sono completamente familiare con suo operazione E sicurezza caratteristiche. Salva questi istruzioni e assicurarsi che rimangano con l'apparecchio se viene spostato o venduto, in modo che chiunque usando Esso per tutto suo vita, Volere Essere correttamente informato SU suo utilizzo E sicurezza avvisi. Per la sicurezza della vita e della proprietà, mantenere le precauzioni di queste istruzioni per l'utente come produttore non è responsabile per danni causato da omissione.

### **Sicurezza dei bambini e di altre persone vulnerabili**

- Questo apparecchio può essere utilizzato da bambini di età pari o superiore a 8 anni e da persone con ridotte capacità fisiche, sensoriali o mentali o prive di esperienza e conoscenza, se supervisionati o istruiti sull'uso sicuro dell'apparecchio e se comprendono IL pericoli coinvolto.
- Utente pulizia E manutenzione operazioni Dovrebbe non Essere portato fuori di bambini, salvo che Essi sono più di 8 anni vecchio E Sono supervisionato.
- Mantenere Tutto confezione lontano da bambini COME Là è rischioso Di soffocamento.
- Rischio di intrappolamento dei bambini. L'intrappolamento e il soffocamento dei bambini non sono problemi del passato. Gli elettrodomestici abbandonati o dismessi sono ancora pericolosi, anche se "restano in garage solo per qualche giorno".
- Se si desidera smaltire l'apparecchio, staccare la spina dalla presa di corrente, tagliare il cavo di collegamento (il più vicino possibile all'apparecchio) e rimuovere lo sportello per evitare che i bambini che giocano possano prendere una scossa elettrica o chiudersi al suo interno.
- Se questo apparecchio, dotato di guarnizione magnetica per la porta, deve sostituire un vecchio apparecchio dotato di chiusura a molla (chiavistello) sulla porta o sul coperchio, assicurarsi di rendere inutilizzabile la chiusura a molla prima di smaltire il vecchio apparecchio. Questo eviterà che diventi una trappola mortale per un bambino.
- Tenere l'apparecchio e il cavo di alimentazione fuori dalla portata dei bambini di età inferiore a 8 anni.

- Prima di buttare via il tuo vecchio refrigeratore per vino: toglila la porta. Lascia i ripiani al loro posto in modo che Quello bambini Maggio non facilmente scaldato dentro.
- Bambini da 3 A 8 Sono permesso di carico E scaricare l'apparecchio.

## **Sicurezza generale**

**AVVERTENZA** — Questo apparecchio è destinato all'uso domestico.

**ATTENZIONE** — Non conservare sostanze esplosive, come bombolette spray con propellente infiammabile, in questo apparecchio.

**AVVERTENZA** — Se il cavo di alimentazione è danneggiato, deve essere sostituito dal produttore, dal suo agente di assistenza o da personale qualificato per evitare pericoli.

**AVVERTENZA** — Mantenere libere da ostruzioni le aperture di ventilazione presenti nell'involucro dell'apparecchio o nella struttura integrata.

**ATTENZIONE** — Non danneggiare il circuito refrigerante.

**ATTENZIONE** — Non utilizzare apparecchi elettrici all'interno degli scomparti dell'elettrodomestico, a meno che non siano del tipo raccomandato dal produttore.

**ATTENZIONE** — Il refrigerante e il gas isolante sono infiammabili. Smaltire l'apparecchio solo presso un centro di smaltimento rifiuti autorizzato. Non esporre a fiamme libere .

## **Refrigerante**

IL refrigerante isobutene (R600a) È contenuto entro IL refrigerante circuito Di IL apparecchio, UN naturale gas con UN alto livello Di ambientale compatibilità, Quale È tuttavia infiammabile. Durante il trasporto e l'installazione dell'apparecchio, assicurarsi che nessuno dei componenti Di IL refrigerante circuito diventa danneggiato. IL refrigerante (R600a) È infiammabile.

## **Attenzione rischio di incendio**

Se IL refrigerante circuito Dovrebbe Essere danneggiato:

- Evitare fiamme libere e fonti di accensione.
- Completamente ventilare IL camera In Quale IL apparecchio È situato.

È pericoloso alterare le specifiche o modificare questo prodotto in alcun modo. Qualsiasi danno all'corda Maggio causa UN cortocircuito, fuoco, e/o scosse elettriche.

## **Sicurezza elettrica**

- Non possiamo essere ritenuti responsabili per eventuali incidenti causati da una cattiva installazione elettrica. Il cavo di alimentazione non deve essere allungato. Assicurarsi che la spina di alimentazione non sia schiacciata o danneggiata. Una spina di alimentazione schiacciata o danneggiata potrebbe surriscaldarsi e causare un incendio.
- Assicurarsi di poter accedere alla spina principale dell'apparecchio.
- Non tirare il cavo principale.
- Se la presa di corrente è allentata, non inserire la spina. Esiste il rischio di scosse elettriche o incendio.

- Non utilizzare l'apparecchio senza la copertura della lampada di illuminazione interna .
- L'apparecchio funziona solo con alimentazione a corrente alternata monofase da 220~240V/50Hz. Il dispositivo utilizza una presa a muro dotata di messa a terra secondo le attuali raccomandazioni.
- Se il cavo di alimentazione risulta danneggiato, non procedere alla sua sostituzione ma contattare il servizio post-vendita.
- La presa deve essere facilmente accessibile ma fuori dalla portata dei bambini. In caso di dubbi, contattare l'installatore.
- Quando si posiziona l'apparecchio, assicurarsi che il cavo non rimanga incastrato o danneggiato.

### **Uso quotidiano**

- Non conservare gas o liquidi infiammabili nell'apparecchio. Esiste il rischio di esplosione.
- Non utilizzare apparecchi elettrici nell'apparecchio (ad esempio gelatiere elettriche, frullatori ecc.).
- Non mettere mai bottiglie o barattoli contenenti liquidi nel frigorifero se non sono riempiti per 2/3 della loro capacità, perché il congelamento fa espandere i liquidi e il contenitore potrebbe esplodere.
- Quando si scollega l'apparecchio, tirare sempre la spina dalla presa di corrente. Non tirare il cavo.
- Non esporre l'apparecchio alla luce diretta del sole.
- Tenere candele accese, salì e altri oggetti con fiamme libere lontano dall'apparecchio per evitare che prenda fuoco.
- L'apparecchio è destinato alla conservazione di alimenti.
- L'apparecchio è pesante. Prestare attenzione quando lo si sposta.
- Se la tua macchina è dotata di ruote, ricorda che servono solo per facilitare piccoli spostamenti. Non spostarla per tragitti più lunghi.
- Non utilizzare mai la base, i cassetti, le porte ecc. come punti di appoggio o come supporto.
- Per evitare che gli oggetti cadano e causino lesioni o danni all'elettrodomestico , non sovraccaricare i ripiani della porta o mettere troppi alimenti nel vano congelatore. i cassetti più freschi.

### **Attenzione! Cura e pulizia**

- Prima di effettuare la manutenzione, spegnere l'apparecchio e staccare la spina dalla presa di corrente.
- Non pulire l'apparecchio con oggetti metallici, pulitori a vapore, oli essenziali, solventi organici o detersivi abrasivi .
- Non utilizzare oggetti appuntiti per rimuovere la brina dall'apparecchio. Utilizzare un raschietto di plastica.
-

## **Installazione Importante!**

Per il collegamento elettrico seguire attentamente le istruzioni riportate nel presente manuale.

- Disimballare l'apparecchio e verificare se ci sono danni. Non collegare l'apparecchio se è danneggiato. Segnalare immediatamente eventuali danni al punto vendita. In tal caso, conservare l'imballaggio.
- Si consiglia di attendere almeno 24 ore prima di collegare l'apparecchio per consentire all'olio di rifluire nel compressore.
- **Questo apparecchio di refrigerazione non è destinato ad essere utilizzato come apparecchio da incasso**
- L'apparecchio deve essere dotato di un'adeguata circolazione dell'aria, altrimenti si rischia il surriscaldamento. Per ottenere una ventilazione sufficiente, seguire le istruzioni relative all'installazione.
- Se possibile, il retro del prodotto non deve essere troppo vicino a una parete per evitare di toccare o di impigliarsi nelle parti calde (compressore, condensatore). Per prevenire il rischio di incendio, seguire le istruzioni relative all'installazione.
- L'apparecchio non deve essere posizionato vicino a termosifoni o fornelli.
- Assicurarsi che la spina di alimentazione sia accessibile dopo l'installazione dell'apparecchio.

## **RISPARMIO ENERGETICO**

- Per ridurre il consumo energetico del tuo dispositivo:
- Installarlo in un luogo adatto (vedere "Installazione dell'apparecchio").
- Tenere le porte aperte per il minor tempo possibile.
- Non mettere cibi caldi nel dispositivo.
- Assicuratevi che il vostro apparecchio funzioni in modo ottimale pulendo periodicamente il condensatore (vedere "Manutenzione ordinaria dell'apparecchio").
- Assicuratevi che il vostro apparecchio funzioni in modo ottimale evitando che si accumuli troppa brina nel frigorifero (sbrinatelo quando lo spessore della brina supera i 5-6 mm).
- Controllare periodicamente le guarnizioni della porta e assicurarsi che si chiudano sempre in modo efficace. In caso contrario, contattare il servizio post-vendita.

## **Servizio**

- Qualsiasi intervento elettrico necessario per la manutenzione dell'apparecchio deve essere eseguito da un elettricista qualificato o da una persona competente.
- Questo prodotto deve essere riparato da un centro di assistenza autorizzato e devono essere utilizzati solo pezzi di ricambio originali parti d'origine. Essere usato .

<p>This appliance is for domestic use only. The manufacturer cannot be held responsible for another use.</p>
--

I pezzi di ricambio estetici e funzionali conformi al REGOLAMENTO (UE) 2019/2019 (Allegato II, punto 3.), sono disponibili per la rete di assistenza post-vendita e per gli utenti

finali per un periodo massimo di 7 o 10 anni (Elenco nell'Allegato II, punti 3.a.1 e 3.a.) a partire dalla data di fine commercializzazione sul mercato dell'ultima unità. L'elenco dei pezzi di ricambio e la procedura per ordinarli (accesso professionale / accesso utente finale) sono disponibili sul seguente sito web: [www.interfroidservices.fr](http://www.interfroidservices.fr) o per posta al seguente indirizzo: Interfroid Services, 123 Route du Chêne 72230 ARNAGE.

Per gli altri pezzi di ricambio funzionali non specificati nel regolamento UE 2019/2019, la disponibilità è di 7 anni.

La garanzia del produttore è di 1 anno per le parti funzionali.



**R600a**

### Sicurezza regolamento

-  Avvertimento: Fare non utilizzo meccanico dispositivi Oaltri mezzi per accelerare lo sbrinamento processo, altro di quelli raccomandato diIL produttore.
-  Attenzione: mantenere le aperture di ventilazione nella apparecchio recinto o In IL struttura chiaro di ostruzione.
-  Non conservare sostanze esplosive come aerosol lattine con UN infiammabile propellente In Questo apparecchio.
-  Avvertimento: Fare non danno IL refrigerante circuito.
-  Unità di refrigerazione funzionanti a isobutano (R600a) non può essere posizionato in un'area con fonti di accensione (ad esempio, apparecchiature elettriche non sigillate) contatti) O Dove IL refrigerante Potevo raccogliere In IL evento Di UN perdere. IL tipo del refrigerante è indicato sul tipo di armadio piatto.
-  Attenzione: non utilizzare apparecchi elettrici all'interno dei compartimenti dell'elettrodomestico, salvo che Essi Sono Di IL tipo raccomandato diIL produttore.

**IL apparecchio incontra IL requisiti Di Tutto europeo Direttive e loro modifiche.**

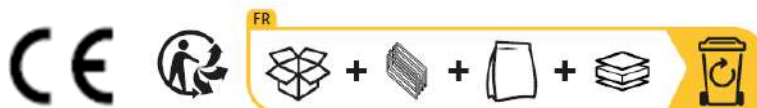

## 2. DESCRIZIONE DEL PRODOTTO

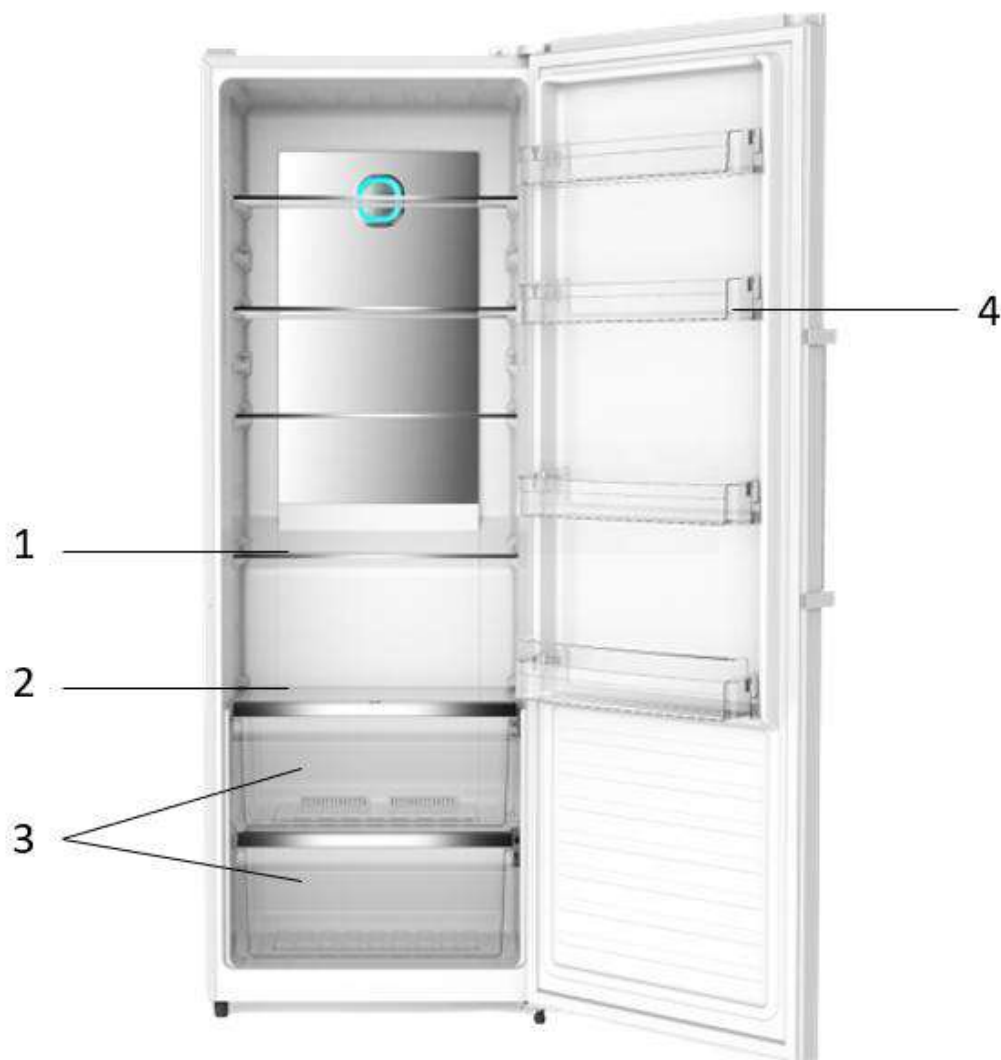

<b>1</b>	Ripiano in vetro
<b>2</b>	Ripiano per frutta e verdura
<b>3</b>	Crispers
<b>4</b>	Balcone

Per saperne di più sul tuo prodotto, consulta il database online EPREL. Come definito nel Regolamento Delegato della Commissione (2019/2016), tutte le informazioni relative a questo apparecchio di refrigerazione sono disponibili sulla base EPREL (European Product Database for Energy Labeling).

Questo database ti consente di consultare le informazioni e la documentazione tecnica del tuo elettrodomestico di refrigerazione. Puoi accedere al database EPREL scansionando il codice QR sull'etichetta energetica del tuo elettrodomestico o andando direttamente su [www.ec.europa.eu](http://www.ec.europa.eu) e cercando il riferimento del tuo elettrodomestico di refrigerazione.

### 3. ISTRUZIONI DI INSTALLAZIONE

#### Posizione

Quando si sceglie la posizione per il frigorifero, è necessario assicurarsi che il pavimento sia piano e stabile e che la stanza sia ben ventilata. È necessario mantenere una temperatura ambiente media. Questa temperatura varia a seconda della classe climatica dell'apparecchio:

CLASS	SYMBOL	AMBIENT TEMPERATURES RANGE (°C)
Extended temperate	SN	From +10 to +32
Temperate	N	From +16 to +32
Subtropical	ST	From +16 to +38
Tropical	T	From +16 to +43

- **N** : Questo apparecchio refrigerante è destinato all'uso a temperature ambiente comprese tra 16 °C e 32 °C
- **ST** : Questo apparecchio refrigerante è destinato ad essere utilizzato a temperature ambiente comprese tra 16 °C e 38 °C

Evitare di posizionarlo vicino a fonti di calore, ad esempio fornelli, caldaie o termosifoni. Evitare inoltre la luce solare diretta in edifici annessi o terrazze/aree salotto all'aperto. Se si posiziona l'elettrodomestico in un edificio esterno come un garage o una dependance, assicurarsi che sia posizionato sopra una zona umida, altrimenti si formerà condensa sul mobile.

Non posizionare mai l'apparecchio incassato in una parete o in un mobile o mobiletto quando è in funzione, la griglia metallica sul retro potrebbe surriscaldarsi e i lati potrebbero riscaldarsi.

Il dispositivo è dotato di due distanziali in plastica. Dopo averli installati, l'unità non può essere spinta contro la parete per garantire un'adeguata ventilazione. Inserire i distanziali nelle aperture corrispondenti sul retro del dispositivo, quindi avvitarli saldamente. Posizionare il dispositivo contro una parete la cui distanza libera non superi i 75 mm e che superi tale distanza di oltre 50 mm.

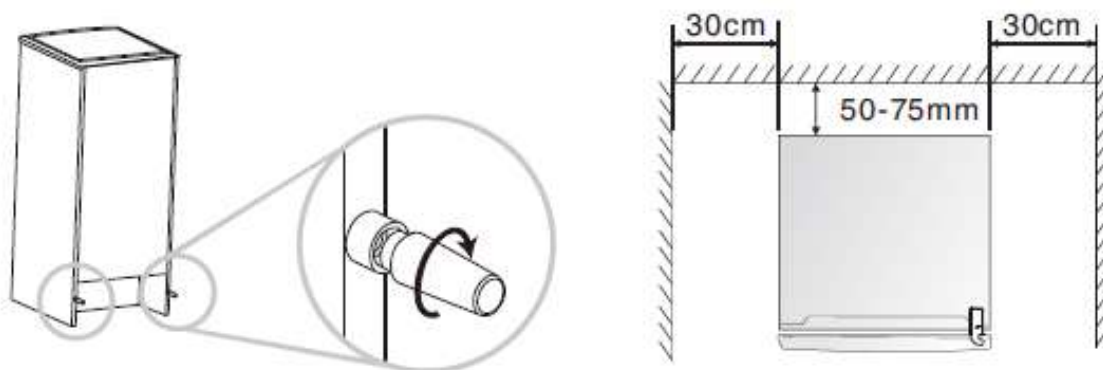

#### Trasporto e avviamento

Durante il trasporto, afferrare il dispositivo dalla base e inclinarlo delicatamente fino a un massimo di 45°. Non sollevare l'apparecchio dalla maniglia della porta. Non posizionare l'apparecchio in posizione completamente orizzontale o capovolto. Per spostarlo, spingere il frigorifero sui piedini a rotelle.

### Livellamento del frigorifero

il frigorifero potrebbe non funzionare correttamente. Una volta posizionato il frigorifero nella sua posizione definitiva, regolare i piedini di livellamento anteriori ruotandoli.

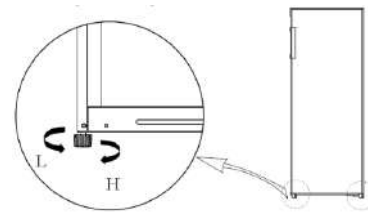

### Pulizia prima dell'uso

Pulisci l'interno del frigorifero con una soluzione diluita di bicarbonato di sodio. Quindi risciacqua con acqua tiepida utilizzando una spugna o un panno umido. Lava i cestelli e i ripiani con acqua tiepida e sapone e asciugali completamente prima di riporli nel frigorifero.

### Prima collegando

Verificare di avere una presa compatibile con la spina fornita con il frigorifero. **NON ACCENDERE IL FRIGORIFERO PRIMA CHE SIANO TRASCORSE SEI ORE DALLO SPOSTAMENTO.**

Il liquido refrigerante ha bisogno di tempo per depositarsi. Se l'apparecchio viene spento, attendere 30 minuti prima di riaccenderlo per consentire al liquido refrigerante di depositarsi.

### Prima di riempire il frigorifero

Prima di riporre alimenti nel frigorifero, accendi il frigorifero e attendi 4 ore, per assicurarti che funzioni correttamente e per consentire al frigorifero di raggiungere la temperatura corretta.

## 4. FUNZIONAMENTO DELL'APPARECCHIO

### Controllo della temperatura

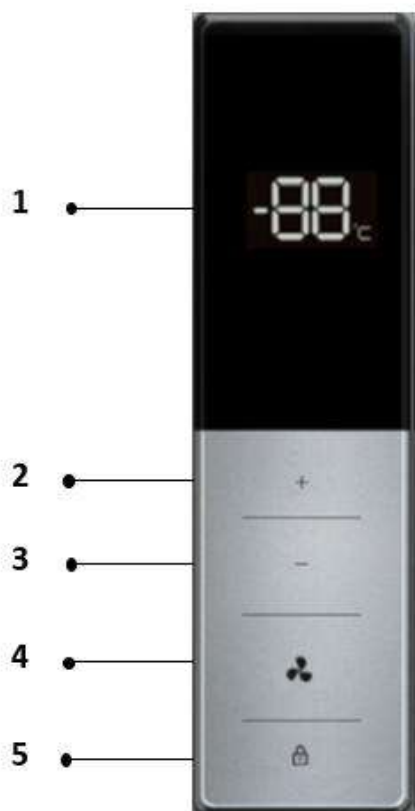

1	Visualizzazione della temperatura impostata.
2	Tasto per aumentare la temperatura impostata di 1°C.
3	Tasto per diminuire la temperatura impostata di 1°C.
4	Raffreddare velocemente la chiave.
5	Tasto per attivare/disattivare la sicurezza bambini.

Utilizzare il dispositivo secondo le regole di controllo di seguito, il tuo dispositivo ha le funzioni e le modalità corrispondenti come mostrato nei pannelli di controllo nell'immagine sopra. Quando il dispositivo è acceso per la prima volta, il pannello il display si illumina, ma tutti i pulsanti sono bloccati.

L'impostazione predefinita della temperatura è 5°C. In caso contrario il pulsante è stato premuto e le porte sono chiuse, il display si spegne.

### **Controllo della temperatura**

Quando si utilizza il frigorifero per la prima volta, si consiglia di impostare la temperatura a 5°C. Se desidera modificare la temperatura, si prega di seguire le istruzioni indicazioni riportate di seguito.

**Attenzione !** Quando si imposta una temperatura, si imposta una temperatura media per l'intero vano. Le temperature all'interno di ogni scomparto possono variare rispetto ai valori di temperatura visualizzati sul pannello, a seconda della quantità di alimenti conservati e della posizione in cui vengono posizionati . Anche la temperatura ambiente può influire sulla temperatura effettiva all'interno dell'elettrodomestico.



Continua a premere «  » per 3 secondi per sbloccare i pulsanti. Il display inizia a lampeggiare. Premere "+" e "-" per impostare la temperatura tra 2°C e 8°C secondo necessità, e il pannello di controllo visualizzerà i valori corrispondenti. Dopo 10 secondi, il display smette di lampeggiare e i pulsanti si bloccano con un suono. L'impostazione ha effetto. Dopo altri 10 secondi, il display si spegne.

Si consiglia di impostare 4°C per l'utilizzo quotidiano.

**Nota:** la temperatura influirà sul tempo di conservazione degli alimenti. Impostare la temperatura secondo necessità. Una temperatura più alta accelererà il deterioramento degli alimenti, mentre una temperatura più bassa li congelerà in modo anomalo. Di conseguenza, il cibo andrà  sprecato.

### **Super fresco**

La funzione Super Cool abbassa rapidamente la temperatura all'interno dell'elettrodomestico, consentendo al cibo di raffreddarsi più velocemente. Conserva le vitamine e i nutrienti degli alimenti freschi, mantenendoli freschi più a lungo.

Premere «  » per 3 secondi per sbloccare pulsanti. Il display inizia a lampeggiare. Premere acceso «  », lo schermo visualizza FC e avrà effetto dopo 10 secondi con un suono.

Super Fresh si spegne automaticamente dopo 3 ore.

Quando la funzione super fresca è attivata, puoi disattivarlo premendo «  » quando i pulsanti sono sbloccato. L'impostazione della temperatura tornerà a IL impostazione precedente.

### **Interruzione di corrente**

In caso di interruzione di corrente, tutte le impostazioni della temperatura verranno automaticamente mantenute, a meno che non si modifichi l'impostazione della temperatura.

## Allarme porta

Se la porta rimane aperta per più di 2 minuti, l'allarme suonerà. Il cicalino suonerà 3 volte ogni minuto e cesserà automaticamente di suonare dopo 10 minuti.

Per risparmiare energia, evitare di tenere la porta aperta a lungo quando si utilizza l'elettrodomestico. L'allarme porta può essere disattivato chiudendo la porta.

## Codici di errore

Codice	Descrizione
<b>Ec</b>	<b>Errore di comunicazione</b>
<b>E1</b>	<b>Guasto del sensore di temperatura del frigorifero</b>
<b>E2</b>	<b>Guasto del sensore della temperatura ambiente</b>
<b>Formula 1</b>	<b>Guasto della ventola</b>
<b>dR</b>	<b>Guasto dell'interruttore della porta</b>

### NOTA:

- Impostando il controllo della temperatura su "OFF" si interrompe il ciclo di raffreddamento, ma non si interrompe l'alimentazione del frigorifero.
- Se l'unità è scollegata, ha perso l'alimentazione o è spenta, è necessario attendere dai 3 ai 5 minuti prima di riavviarla. Se si tenta di riavviarla prima di questo intervallo di tempo, il frigorifero non si avvia.
- Se si sceglie di modificare l'impostazione del termostato, regolare il controllo del termostato con un incremento numerico alla volta. Lasciare che la temperatura si stabilizzi per diverse ore fra aggiustamenti.

**Non lasciare la porta aperta troppo a lungo per evitare che la temperatura interna aumenti troppo.**

### “ ZONA FREDDA” (a seconda dei modelli)



Troverete il simbolo qui a fianco sul vostro frigorifero. Indica chiaramente la posizione della zona più fredda del vostro elettrodomestico: la temperatura qui è di +4°C o inferiore. Un indicatore di temperatura vi permette di verificare il corretto funzionamento del frigorifero.

### INDICATORE DI TEMPERATURA (a seconda dei modelli)



Temperatura da impostare



Temperatura corretta



**Attenzione:** l'apertura prolungata della porta provoca un aumento della temperatura interna. Pertanto, è necessario leggere l'indicatore entro 30 secondi dall'apertura della porta affinché la lettura sia corretta.

## 5. CONSERVAZIONE DEGLI ALIMENTI

La conservazione degli alimenti deve rispettare le temperature di conservazione regolamentari stabilite dall'Agenzia Nazionale per la Sicurezza Alimentare, Ambientale e della Salute sul Lavoro (ANSES). Il mancato rispetto di queste temperature di conservazione comporta rischi di intossicazione e spreco alimentare .

## Conservazione e stoccaggio degli alimenti.

Con le impostazioni consigliate, la durata di conservazione migliore non supera i 3 mesi nel congelatore (4 stelle); un tempo di conservazione migliore può ridurre altri parametri.

Posizione del cibo	Posizione del cibo
Burro, formaggio	Porta superiore dell'armadietto
Uova	Armadietto porta
Frutta, verdura, insalata	Cassetto per frutta e verdura
Carne, salsicce, formaggio e latte	Zona inferiore (ripiano inferiore/coperchio del cassetto frutta e verdura)
Latticini, prodotti in scatola, lattine	Ripiano superiore o armadietto della porta
Bevande, bottiglie e tubi	Armadietto porta

Il mancato rispetto di queste temperature di conservazione comporta rischi di avvelenamento e spreco di cibo. Per una conservazione ottimale degli alimenti, si consiglia di regolare le temperature degli scomparti come segue:

Condizioni di archiviazione				
Scomparto	Tipo di scomparto	T°C mini	T°C maxi	T°C depositare
Scomparto per alimenti non congelati	Scomparto per alimenti freschi	0	8	4
Scomparto per alimenti altamente deperibili	Alimenti altamente deperibili	-3	3	2
Scomparto per alimenti congelati	Senza stelle e produzione di ghiaccio	s.o.	0	0
	1 stelle	s.o.	-6	-6
	2 stelle	s.o.	-12	-12
	3 stelle	s.o.	-18	-18
	4 stelle	s.o.	-18	-18

Il mancato rispetto di queste temperature di conservazione comporta rischi di intossicazione e spreco di cibo. Per una conservazione ottimale degli alimenti, si consiglia di impostare le temperature degli scomparti come segue:

	Tipo di scomparto	Temperatura di conservazione [° C]	Tipo di cibo
1	Frigo	+2<=+8	Uova, cibo cotto, cibo confezionato, frutta e verdura, prodotti di uso quotidiano, torte, bevande e altri alimenti non adatti al congelamento
2	Congelatore a 4 stelle	<=-18	Frutti di mare (pesce, gamberetti, crostacei) acqua dolce, frutti di mare e carne (tempo di conservazione consigliato di 3 mesi, un tempo di conservazione più lungo influirà sul gusto e sulle qualità nutrizionali) Adatto per alimenti congelati
3	Congelatore a 3 stelle	<=-18	Frutti di mare (pesce, gamberetti, crostacei) acqua dolce, frutti di mare e carne (tempo di conservazione consigliato di 3 mesi, un tempo di conservazione più lungo influirà sul gusto e sulle qualità nutrizionali) Adatto per alimenti congelati
4	Congelatore a 2 stelle	<=-12	Frutti di mare (pesce, gamberetti, crostacei) acqua dolce, frutti di mare e carne (tempo di conservazione consigliato di 2 mesi, un tempo di conservazione più lungo influirà sul gusto e sulle qualità nutrizionali) Adatto per alimenti congelati
5	Congelatore a 1 stella	<=-6	Frutti di mare (pesce, gamberetti, crostacei) acqua dolce, frutti di mare e carne (tempo di conservazione consigliato di 1 mese, un tempo di conservazione più lungo influirà sul gusto e sulle qualità nutrizionali) Adatto per alimenti congelati
6	Congelatore a 0 stelle	-6<=0	Maiale, manzo, pesce, pollo, alimenti trasformati (cibo da consumare il giorno dell'apertura, periodo di conservazione consigliato di 3 giorni) Non adatto per prodotti congelati
7	Fresco	2<=3	Maiale, manzo, pesce, pollo (cibo da consumare il giorno dell'apertura o fino a 2 giorni dopo, periodo di conservazione consigliato di 7 giorni) Non adatto per prodotti surgelati
8	Cibo fresco	0<=4	Maiale, manzo, pesce, pollo, alimenti trasformati (cibo da mangiare il giorno dell'apertura, periodo di conservazione consigliato di 3 giorni)
9	Vini	5<=20	Vino rosso, bianco, spumante

## PREPARAZIONE DEL CIBO PER IL FRIGORIFERO

Avvolgete bene gli alimenti freschi: manterranno aroma, colore, umidità e freschezza. In questo modo eviterete anche che il sapore di alcuni alimenti venga trasmesso ad altri. Solo verdura, frutta e insalate possono essere conservate sfuse nel cassetto delle verdure.

**Nota** : gli alimenti non devono entrare in contatto diretto con le superfici interne dell'elettrodomestico. Devono essere confezionati separatamente in fogli di alluminio, cellophane o scatole di plastica impermeabili. Assicurarsi che gli alimenti siano ben avvolti o coperti prima di riporli. Questo eviterà che si disidratino, perdano colore o sapore e contribuirà a mantenerne la freschezza. Ciò impedirà anche il trasferimento di odori. Frutta e verdura non devono essere avvolte se conservate nel cassetto frutta e verdura del frigorifero.

Lasciare raffreddare cibi e bevande caldi fuori dall'elettrodomestico. Rimuovere l'imballaggio di cartone dai vasetti di yogurt. Controllare la data di scadenza indicata sui prodotti acquistati. Non superarla.

## COME DISPORRE IL CIBO NEL FRIGORIFERO

La temperatura all'interno del frigorifero non è uniforme. Alcune zone sono più fredde di altre e, per

garantire una conservazione sicura degli alimenti, è necessario riporli nelle zone appropriate, a seconda della tipologia.

Lasciare uno spazio tra gli alimenti per consentire all'aria di circolare liberamente ed evitare che prodotti diversi si contaminino a vicenda.

Non mettere confezioni e alimenti a contatto con la parete sul retro dell'elettrodomestico, poiché questa è una zona particolarmente fredda e umida dell'elettrodomestico, dove goccioline d'acqua e brina si condensano durante il normale funzionamento del frigorifero.

La zona più fredda, indicata dal logo "OK", è destinata agli alimenti delicati, sensibili e altamente deperibili: carne, pollame, pesce, carni cotte, piatti pronti, insalate pronte, piatti e dolci a base di uova o panna, pasta fresca, pasticceria, pizze/quiche, prodotti freschi e formaggi a latte crudo, verdure pronte all'uso vendute in sacchetti di plastica e, più in generale, qualsiasi prodotto fresco la cui data di scadenza è legata alla conservazione a una temperatura pari o inferiore a +4°C.

## 6. CURA E MANUTENZIONE

### Scongelare

IL scongelare Di tuo dispositivo Est interamente automatico. L'acqua Di scongelare fluisce in direzione UNvassoio recupero localizzato ha la schiena Di il dispositivo.

### Pulizia dell'interno del dispositivo

Per motivi igienici, il dispositivo (compresi gli accessori interni ed esterni) deve essere pulito regolarmente, almeno ogni due mesi.

**ATTENZIONE:** l'apparecchio non deve essere collegato alla rete elettrica durante la pulizia. Rischio di scossa elettrica! Prima di pulire, spegnere l'apparecchio e scollegare l'alimentazione elettrica.

Pulisci le pareti interne del frigorifero con una soluzione di bicarbonato di sodio leggermente concentrata, quindi risciacqua con acqua tiepida utilizzando una spugna o un panno ben strizzato. Asciuga prima di riposizionare ripiani e contenitori. Asciuga accuratamente tutte le superfici e le parti rimovibili.

### Pulizia dell'esterno del dispositivo

Per preservarne l'aspetto, il dispositivo deve essere pulito regolarmente.

- Pulire il pannello digitale e il pannello del display con un panno morbido e pulito.
- Spruzzare l'acqua sul panno anziché direttamente sulla superficie del dispositivo. Questo aiuta a garantire una buona distribuzione del liquido sulla superficie.
- Pulire le porte, le maniglie e la superficie del mobile con un detergente neutro, quindi asciugare con un panno morbido.

### Attenzione!

- Non utilizzare oggetti appuntiti perché potrebbero graffiare la superficie.
- Non utilizzare diluenti, detersivi per auto, Clorox, detersivi abrasivi o solventi organici come il benzene. Possono danneggiare la superficie del dispositivo e presentare un rischio di incendio.

### Se stai andando in vacanza

Se l'elettrodomestico non viene utilizzato per diversi mesi, rimuovere tutti gli alimenti, spegnerlo e scollegarlo dalla presa di corrente. Pulire e asciugare accuratamente l'interno e l'esterno dell'elettrodomestico. Lasciare inoltre la porta aperta, bloccandola se necessario, per prevenire condensa, cattivi odori e muffa.

## Spostamento dell'unità

Dopo ogni movimento, non deve essere collegato per 4 ore. Questo ritardo consente al refrigerante di essere aggiustato.

## Risparmio energetico suggerimenti

- Il frigorifero deve essere posizionato nella zona più fresca della stanza, lontano da elettrodomestici che producono calore o da condotti di riscaldamento e al riparo dalla luce solare diretta.
- Lasciate raffreddare gli alimenti caldi a temperatura ambiente prima di riporli in frigorifero. Sovraccaricare il frigorifero costringe il compressore a funzionare più a lungo. Gli alimenti che si congelano troppo lentamente possono perdere qualità o deteriorarsi.
- Assicuratevi di avvolgere correttamente gli alimenti e di asciugare i contenitori prima di riporli in frigorifero. Questo riduce la formazione di brina all'interno del frigorifero.
- Il contenitore del frigorifero non deve essere rivestito con carta stagnola, carta oleata o carta assorbente. I rivestimenti interferiscono con la circolazione dell'aria fredda, rendendo il frigorifero meno efficiente.
- Organizza ed etichetta gli alimenti per ridurre le aperture delle porte e le lunghe ricerche. Rimuovi tutti gli alimenti necessari in una volta sola e chiudi la porta il prima possibile.

## C appendere la lampadina

Questo dispositivo è costituito da diodi a emissione luminosa (LED). Questo tipo di diodo non può essere sostituito dall'utente. La durata di questi LED è normalmente sufficiente per non dover apportare modifiche. Se tuttavia, nonostante tutta la cura prestata durante la produzione del dispositivo, i LED risultassero difettosi, si prega di contattare il servizio post-vendita per qualsiasi intervento.

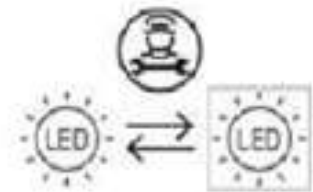

## Istruzioni per l'inversione della porta

È possibile modificare la direzione di apertura della porta, verso sinistra (installazione standard) o verso destra, a seconda delle esigenze di installazione.

**Attenzione!** Quando si inverte il senso di apertura della porta, l'apparecchio non deve essere collegato alla rete elettrica. Assicurarsi che la spina sia scollegata .

**Nota:** prima di posizionare il frigorifero in orizzontale per accedere alla base, posizionare sotto un imballaggio in schiuma o materiale simile per evitare di danneggiare il pannello posteriore. Posizionare il dispositivo in posizione verticale. Aprire la porta superiore per rimuovere tutti i ripiani (per evitare di danneggiarli), quindi chiudere la porta. Per invertire il senso di apertura della porta, si consiglia di seguire i passaggi seguenti.

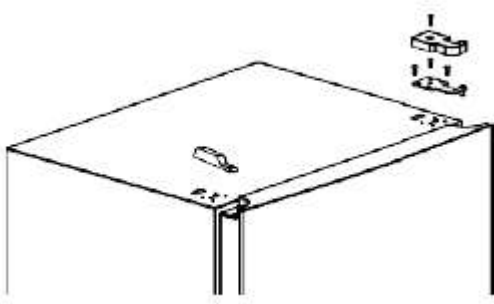
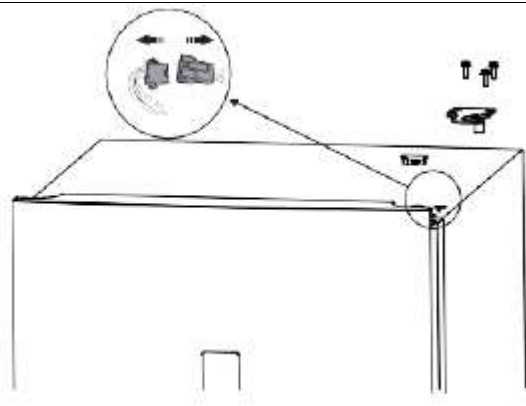
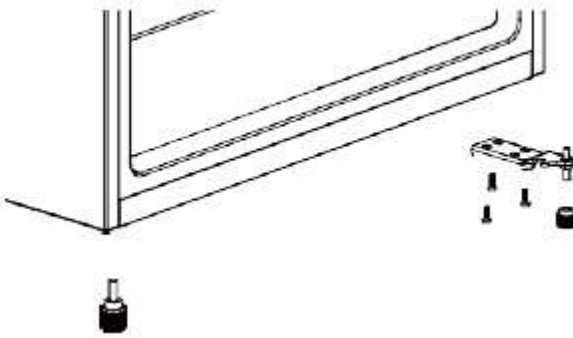
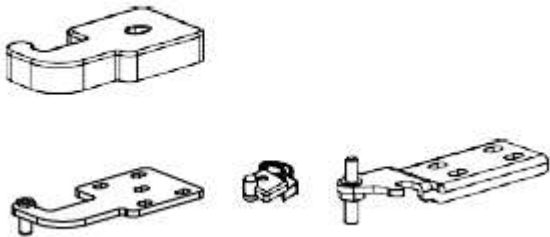
<p>1. Rimuovere la cerniera superiore destra, il coperchio della cerniera e il coperchio della cerniera sinistra con un cacciavite.</p>	
<p>2. Scollegare il cavo di collegamento tra il display della porta e l'armadio ed estrarre il terminale come mostrato in figura.</p>	
<p>3. Rimuovere la cerniera inferiore e il piedino regolabile sui lati sinistro e destro.</p>	
<p>4. Estrarre 4 pezzi di ricambio dal sacchetto del manuale, come mostrato in figura: cerniera superiore, coperchio della cerniera superiore, aspirazione ausiliaria sinistra, cerniera inferiore sinistra. (Se il sacchetto del manuale non contiene tutti i pezzi, contattare il servizio post-vendita per farseli fornire)</p>	

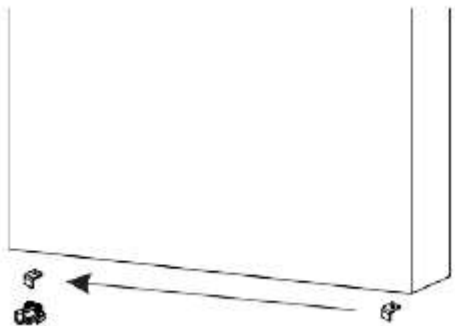
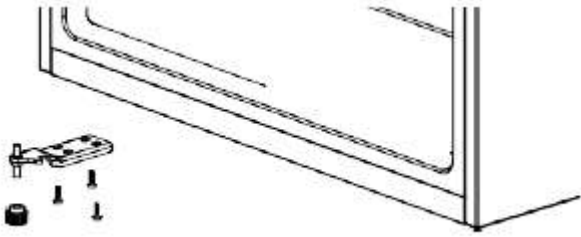
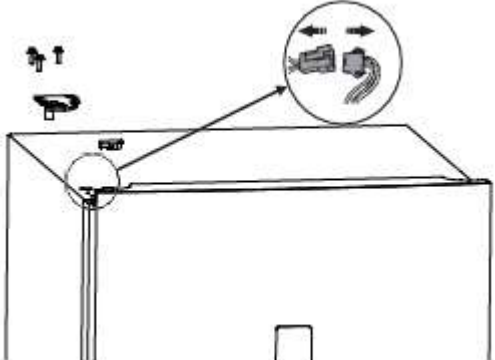
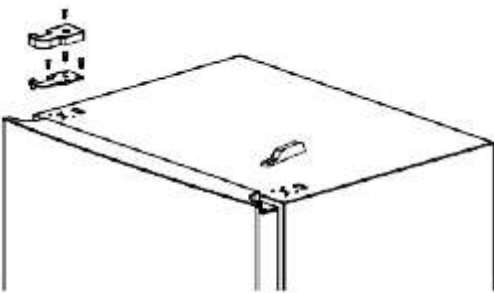
<p>5. Estrarre 4 pezzi di ricambio dalla borsa del manuale, come mostrato in figura: cerniera superiore , coperchio della cerniera superiore, aspirazione ausiliaria sinistra, cerniera inferiore sinistra.</p>	
<p>6. Installare le cerniere inferiori e i piedini regolabili nella borsa del manuale sui lati sinistro e destro</p>	
<p>7. Collegare il corpo della porta al terminale sulla porta</p>	
<p>8. Installare la cerniera superiore sinistra e il coperchio della cerniera superiore nella borsa del manuale e il coperchio della cerniera destra</p>	

### Installazione delle maniglie

Questo frigorifero è dotato di maniglie esterne, che si trovano nella borsa. Seguire le istruzioni riportate di seguito per installarle.

1. Rimuovere le due viti (8) utilizzando un cacciavite a croce.
2. Estrarre la maniglia (9) e fissarla con le due viti (8).
3. Coprire le due viti (8) con due tappi (10), che si trovano nella piccola borsa con la maniglia.

Figura 1: Vista frontale senza maniglia.

Figura 2: Vista esplosa dell'installazione della maniglia .

Figura 3: Vista frontale con maniglia.

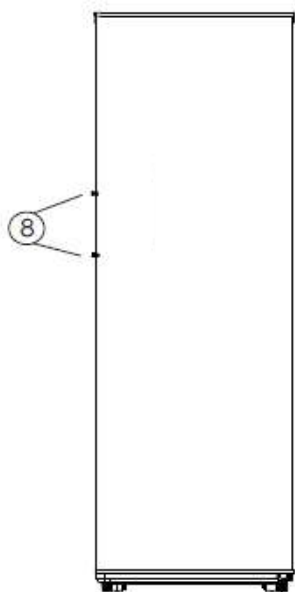

Figure 1

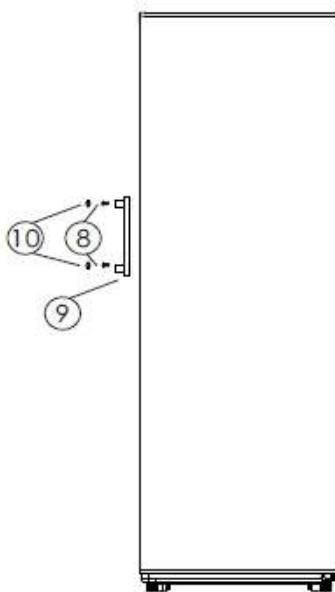

Figure 2

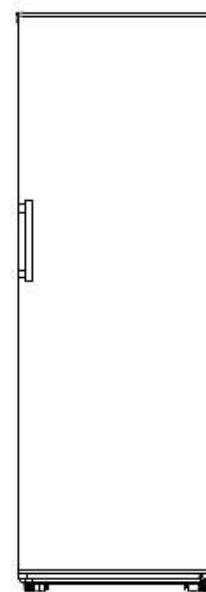

Figure 3

## 7. GUIDA ALLA RISOLUZIONE DEI PROBLEMI

Voi Potere risolvere molti comune frigorifero problemi facilmente, risparmio Voi IL costo Di UN possibile serviziochiamata. Tentativo IL suggerimenti sotto da vedere Se Voi Potere risolvere il problema Prima chiamando per servizio.

Problemi	Soluzioni
<b>Il dispositivo non funziona correttamente</b>	<ul style="list-style-type: none"> <li>✓ Verificare che il cavo di alimentazione sia correttamente collegato alla rete elettrica.</li> <li>✓ Controllare il fusibile o il circuito del modulo di alimentazione e sostituirlo se necessario.</li> <li>✓ La temperatura ambiente è troppo bassa. Prova a regolare la temperatura ambiente per risolvere il problema.</li> </ul>
<b>Odore particolare nel dispositivo</b>	<ul style="list-style-type: none"> <li>✓ Controllare che non ci siano alimenti danneggiati, in tal caso buttarli via.</li> <li>✓ Controlla che il cibo che ti serve sia confezionato.</li> <li>✓ Potrebbe essere necessario pulire l'interno.</li> </ul>
<b>Rumori emessi dal dispositivo</b>	<ul style="list-style-type: none"> <li>✓ I rumori sottostanti sono assolutamente normali :               <ul style="list-style-type: none"> <li>✓ del compressore .</li> <li>✓ Gorgoglio simile al suono dell'acqua che bolle.</li> <li>✓ Rumori di scricchiolio durante lo sbrinamento automatico.</li> <li>✓ Clic prima che il compressore si accenda.</li> </ul> </li> <li>✓ Altri rumori insoliti sono causati dai motivi indicati di seguito e potrebbero richiedere l'adozione di misure correttive :               <ul style="list-style-type: none"> <li>✓ Il mobile non è a livello.</li> <li>✓ La parte posteriore del dispositivo è a contatto con la parete.</li> <li>✓ Bottiglie o contenitori sono caduti o rotolati via.</li> </ul> </li> </ul>

<b>Il motore funziona continuamente</b>	<ul style="list-style-type: none"> <li>✓ È normale sentire frequentemente il rumore del motore; nelle seguenti circostanze sarà necessario lavorare di più:</li> <li>✓ La temperatura è impostata a un valore inferiore al necessario.</li> <li>✓ Di recente è stata inserita nell'apparecchio una grande quantità di cibo ancora caldo.</li> <li>✓ La temperatura esterna al dispositivo è troppo alta.</li> <li>✓ Le porte vengono lasciate aperte troppo spesso o troppo a lungo.</li> <li>✓ Subito dopo l'installazione del dispositivo o se è rimasto spento per un lungo periodo.</li> </ul>
<b>Nel compartimento si sviluppa uno strato di gel</b>	<ul style="list-style-type: none"> <li>✓ Verificare che le uscite dell'aria dell'apparecchio non siano ostruite dagli alimenti e assicurarsi che gli alimenti all'interno dell'apparecchio siano posizionati in modo da consentire una ventilazione sufficiente.</li> <li>✓ Assicurarsi che lo sportello sia ben chiuso. Per rimuovere il gel, consultare il capitolo "Pulizia e manutenzione".</li> </ul>
<b>La temperatura interna è troppo alta</b>	<ul style="list-style-type: none"> <li>✓ È possibile che le porte siano state aperte troppo a lungo o troppo frequentemente, che un ostacolo impedisca la chiusura delle porte oppure che l'elettrodomestico non abbia spazio sufficiente ai lati, dietro e sopra.</li> </ul>
<b>La temperatura interna è troppo bassa</b>	<ul style="list-style-type: none"> <li>✓ Aumentare la temperatura seguendo le istruzioni riportate nel capitolo "Pannello di controllo".</li> </ul>
<b>Le porte non si chiudono facilmente</b>	<ul style="list-style-type: none"> <li>✓ Verificare che il frigorifero sia inclinato all'indietro di circa 10-15 mm per consentire alle porte di chiudersi da sole e che non vi sia nulla all'interno che ne impedisca la chiusura.</li> </ul>
<b>La porta è difficile da aprire</b>	<ul style="list-style-type: none"> <li>✓ È normale che la porta offra una certa resistenza all'apertura, soprattutto quando si è appena usciti dalla chiusura. Si crea una piccola depressione nel dispositivo che serve a garantire una perfetta tenuta della porta. È sufficiente attendere alcuni momenti prima del riaprire.</li> </ul>
<b>Gocce d'acqua sul pavimento</b>	<ul style="list-style-type: none"> <li>✓ Il serbatoio dell'acqua (situato sul retro del mobile) potrebbe non essere stabile, oppure il beccuccio di scarico non è posizionato correttamente per versare l'acqua nel contenitore, oppure il beccuccio è bloccato. Potrebbe essere necessario allontanare il frigorifero dalla parete per verificare le condizioni del beccuccio e del contenitore.</li> </ul>
<b>La lampadina non funziona</b>	<ul style="list-style-type: none"> <li>✓ La lampadina a LED potrebbe essere danneggiata. Fare riferimento al paragrafo sulla sostituzione della lampadina a LED nel capitolo "Pulizia e manutenzione".</li> <li>✓ Il sistema di controllo ha spento la luce perché la porta è rimasta aperta troppo a lungo. Chiudere e riaprire la porta per riattivare la luce.</li> </ul>

## 8. AMBIENTE

Questo apparecchio è contrassegnato in conformità alla direttiva europea 2019/290/UE sui rifiuti di apparecchiature elettriche ed elettroniche (RAEE). Assicurandovi che questo prodotto venga smaltito correttamente, contribuirete a prevenire potenziali conseguenze negative per l'ambiente e la salute umana, che potrebbero altrimenti essere causate da uno smaltimento inappropriato di questo prodotto.



Il simbolo del bidone della spazzatura barrato riportato sul prodotto o sulla documentazione allegata indica che questo apparecchio non può essere trattato come rifiuto domestico, ma deve essere consegnato al punto di raccolta appropriato per il riciclaggio di apparecchiature elettriche ed elettroniche o, in caso di acquisto di un prodotto equivalente, al rivenditore del nuovo prodotto.

L'utente è responsabile del conferimento dell'apparecchio dismesso presso l'apposito centro di raccolta al termine della sua vita utile. La raccolta differenziata e adeguata per il riciclaggio degli

apparecchi dismessi e il loro smaltimento e distruzione ecocompatibili contribuiscono a prevenire potenziali effetti negativi sull'ambiente e sulla salute e favoriscono il riciclo dei materiali utilizzati per realizzare il prodotto.

Per informazioni più dettagliate sul trattamento, il recupero e il riciclaggio di questo prodotto, contattare l'autorità locale, il servizio di smaltimento dei rifiuti domestici o il rivenditore presso il quale è stato acquistato il prodotto.

## **9. AVVERTIMENTO**

Poiché miglioriamo costantemente i nostri prodotti a vantaggio dei nostri clienti, ci riserviamo il diritto di modificare le caratteristiche tecniche senza preavviso.

Le garanzie sui prodotti a marchio FRIGELUX sono offerte esclusivamente da rivenditori selezionati. Nessuna parte di queste istruzioni può essere considerata una garanzia supplementare.

FRIO ENTREPRISE non può essere ritenuta responsabile per eventuali errori od omissioni tecniche o editoriali presenti nel presente documento.

Non vincolante documento .

La tua economia Il contatto dell'operatore è:

**FRIO ENTREPRISE**  
143 Boulevard Pierre Lefauchaux  
72230 ARNAGE  
Tel: 02 43 21 69 80  
E-mail : [Operateur@groupefrio.com](mailto:Operateur@groupefrio.com)

Liebling Kunde,

Vor Platz dein neu Kühlschrank hinein Betrieb, Bitte lesen diese Betrieb Bitte lesen Sie die Anweisungen sorgfältig durch. Sie enthalten wichtige Informationen für die sichere Verwendung, für die Installation und Zur Wartung des Geräts. Bitte bewahren Sie diese Bedienungsanleitung für zukünftige Verwendung auf. Referenz. Pass ihnen An Zu möglich neu Eigentümer von das Gerät.

Hinweise: welche für Ihre Sicherheit oder für die ordnungsgemäße Funktion des Geräts wichtig sind, sind gestresst mit ein Warndreieck und/oder mit Signalwörter ( **Warnung!** **Vorsicht! Wichtig !** ). Bitte beobachte die Ich folge dem Beispiel aufmerksam.

## 1. ALLGEMEINE SICHERHEITSHINWEISE

**Zu Ihrer Sicherheit und für die korrekte Verwendung, bevor Sie das Gerät installieren und zum ersten Mal in Betrieb nehmen, lesen Das Benutzer Handbuch sorgfältig, einschließlich es ist Hinweise Und Warnungen.** Zu vermeiden Um unnötige Fehler und Unfälle zu vermeiden, ist es wichtig sicherzustellen, dass alle Benutzer des Gerät Sind gründlich vertraut mit es ist Betrieb Und Sicherheit Merkmale. Speichern diese Bewahren Sie die Bedienungsanleitung auf und stellen Sie sicher, dass sie beim Umzug oder Verkauf des Geräts verbleibt, damit irgendjemand Verwendung Es hindurch es ist Leben, Wille Sei richtig informiert An es ist Verwendung Und Sicherheit Hinweise.Zum Schutz von Leben und Eigentum befolgen Sie bitte die in dieser Gebrauchsanweisung enthaltenen Vorsichtsmaßnahmen. Hersteller ist nicht verantwortlich für Schadenersatz verursacht durch Unterlassung.

### **Sicherheit von Kindern und anderen schutzbedürftigen Personen**

- Dieses Gerät kann von Kindern ab 8 Jahren und von Personen mit eingeschränkten körperlichen, sensorischen oder geistigen Fähigkeiten oder mangelnder Erfahrung und Kenntnis verwendet werden, sofern sie beaufsichtigt werden oder Anweisungen zur sicheren Verwendung des Geräts erhalten haben und dieses verstehen. Die Gefahren beteiligt.
- Benutzer Reinigung Und Wartung Operationen sollen nicht Sei getragen aus von Kinder, es sei denn Sie sind mehr als 8 Jahre alt Und Sind beaufsichtigt.
- Halten alle Verpackung weg aus Kinder als Dort ist Risiko von Erstickung.
- Gefahr des Einschließens von Kindern. Einschließen und Ersticken von Kindern sind keine Probleme der Vergangenheit. Ausrangierte oder verlassene Haushaltsgeräte stellen nach wie vor eine Gefahr dar, selbst wenn sie „nur ein paar Tage in der Garage stehen“.
- Wenn Sie das Gerät entsorgen, ziehen Sie den Stecker aus der Steckdose, schneiden Sie das Anschlusskabel (so nah wie möglich am Gerät) durch und entfernen Sie die Tür, um zu verhindern, dass spielende Kinder einen Stromschlag erleiden oder sich im Gerät einschließen.
- Soll dieses Gerät mit magnetischer Türdichtung ein älteres Gerät mit Federverschluss an Tür oder Deckel ersetzen, muss der Federverschluss vor der Entsorgung des alten Geräts unbedingt deaktiviert werden. So wird verhindert, dass es für Kinder zur Lebensgefahr wird.

- Das Gerät und sein Netzkabel dürfen nicht in die Hände von Kindern unter 8 Jahren gelangen.
- Bevor Sie Ihren alten Weinkühlschrank wegwerfen: Nehmen Sie die Tür ab. Lassen Sie die Regale an ihrem Platz, damit Das Kinder Mai nicht leicht Aufstieg innen.
- Kinder aus 3 Zu 8 Sind erlaubt laden Und entladen das Gerät.

## **Allgemeine Sicherheit**

WARNUNG – Dieses Gerät ist für den Gebrauch im Haushalt bestimmt.

WARNUNG – Lagern Sie keine explosiven Stoffe wie Aerosoldosen mit entzündlichem Treibmittel in diesem Gerät.

WARNUNG – Wenn das Netzkabel beschädigt ist, muss es vom Hersteller, seinem Kundendienst oder einer ähnlich qualifizierten Person ersetzt werden, um Gefahren zu vermeiden.

WARNUNG – Halten Sie die Belüftungsöffnungen im Gerätegehäuse oder in der Einbaukonstruktion frei von Verstopfungen.

WARNUNG – Beschädigen Sie nicht den Kältemittelkreislauf.

WARNUNG — Verwenden Sie keine elektrischen Geräte innerhalb der Fächer des Geräts, es sei denn, es handelt sich um Geräte des vom Hersteller empfohlenen Typs.

WARNUNG – Kältemittel und Treibgas sind entzündlich. Entsorgen Sie das Gerät nur bei einer autorisierten Entsorgungsstelle. Nicht in offenes Feuer bringen .

## **Kältemittel**

Der Kältemittel Isobuten (R600a) Ist enthielt innerhalb Die Kältemittel Schaltung von Die Gerät,A natürlich Gas mit A hoch Ebene von Umwelt Kompatibilität, welche Ist Trotzdem Entzündlich. Stellen Sie während des Transports und der Installation des Geräts sicher, dass keines der folgenden Elemente Komponenten von Die Kältemittel Schaltung wird beschädigt. Der Kältemittel (R600a) Ist entzündlich.

## **Vorsicht, Brandgefahr!**

Wenn Die Kältemittel Schaltung sollen Sei beschädigt:

- Vermeiden Sie offene Flammen und Zündquellen.
- Gründlich lüften Die Zimmer In welche Die Gerät Ist gelegen.

Es ist gefährlich, die Spezifikationen zu verändern oder dieses Produkt in irgendeiner Weise zu modifizieren. Jegliche Beschädigung des Produkts führt zu Schadensersatzansprüchen. Die Kabel Mai Ursache A Kurzschluss, Feuer, und/oder Stromschlag .

## **Elektrische Sicherheit**

- Wir übernehmen keine Haftung für Vorfälle, die durch unsachgemäße Elektroinstallationen verursacht werden. Das Netzkabel darf nicht verlängert werden. Achten Sie darauf, dass der Netzstecker nicht gequetscht oder beschädigt ist. Ein gequetschter oder beschädigter Netzstecker kann überhitzen und einen Brand verursachen.

- Vergewissern Sie sich, dass Sie an den Hauptstecker des Geräts gelangen können.
- Ziehen Sie nicht am Hauptkabel.
- Wenn die Steckdose locker ist, stecken Sie den Netzstecker nicht ein. Es besteht die Gefahr eines Stromschlags oder eines Brandes.
- Das Gerät darf nicht ohne die Abdeckung der Innenbeleuchtung betrieben werden.
- Das Gerät darf nur mit einphasigem Wechselstrom von 220–240 V/50 Hz betrieben werden. Es benötigt eine gemäß den geltenden Empfehlungen geerdete Wandsteckdose.
- Sollte das Netzkabel beschädigt sein, führen Sie keinen Austausch durch, sondern kontaktieren Sie Ihren Kundendienst.
- Die Steckdose muss leicht zugänglich, aber außerhalb der Reichweite von Kindern sein. Im Zweifelsfall wenden Sie sich an Ihren Installateur.
- Achten Sie beim Aufstellen des Geräts darauf, dass das Kabel nicht eingeklemmt oder beschädigt wird.

### **Tägliche Anwendung**

- Lagern Sie keine brennbaren Gase oder Flüssigkeiten im Gerät. Es besteht Explosionsgefahr.
- Betreiben Sie keine elektrischen Geräte im Gerät (z. B. elektrische Eismaschinen, Mixer usw.).
- Stellen Sie Flaschen oder Gläser mit Flüssigkeiten niemals in den Kühlschrank, es sei denn, sie sind zu 2/3 gefüllt, da sich Flüssigkeiten beim Einfrieren ausdehnen und der Behälter explodieren kann.
- Ziehen Sie beim Ausstecken immer den Stecker aus der Steckdose. Ziehen Sie nicht am Kabel.
- Das Gerät darf keiner direkten Sonneneinstrahlung ausgesetzt werden.
- Halten Sie brennende Kerzen, Lampen und andere Gegenstände mit offener Flamme von dem Gerät fern, damit das Gerät nicht in Brand gerät.
- Das Gerät ist zur Aufbewahrung von Lebensmitteln bestimmt.
- Das Gerät ist schwer. Beim Transport ist Vorsicht geboten.
- Falls Ihr Gerät über Räder verfügt, denken Sie daran, dass diese nur für kurze Bewegungen gedacht sind. Führen Sie keine längeren Strecken damit durch.
- Benutzen Sie niemals den Sockel, die Schubladen, die Türen usw. als Ablage oder Stütze.
- Um zu vermeiden, dass Gegenstände herunterfallen und Verletzungen oder Schäden am Gerät verursachen, überladen Sie die Türablagen nicht und geben Sie nicht zu viele Lebensmittel hinein. die Gemüsefächer.

### **Vorsicht! Pflege und Reinigung**

- Vor Wartungsarbeiten das Gerät ausschalten und den Netzstecker aus der Steckdose ziehen.
- Reinigen Sie das Gerät nicht mit Metallgegenständen, Dampfreinigern, ätherischen Ölen, organischen Lösungsmitteln oder Scheuermitteln .

- Verwenden Sie keine scharfen Gegenstände, um Frost vom Gerät zu entfernen. Verwenden Sie einen Kunststoffschaber .

### **Installationsvorgang !**

Für den elektrischen Anschluss befolgen Sie bitte sorgfältig die Anweisungen in diesem Handbuch.

- Packen Sie das Gerät aus und prüfen Sie es auf Beschädigungen. Schließen Sie das Gerät nicht an, wenn es beschädigt ist. Melden Sie mögliche Schäden umgehend dem Händler, bei dem Sie das Gerät gekauft haben. Bewahren Sie in diesem Fall die Verpackung auf.
- Es empfiehlt sich, mindestens 24 Stunden zu warten, bevor man das Gerät anschließt, damit das Öl wieder in den Kompressor zurückfließen kann.
- **Dieses Kühlgerät ist nicht für den Einbau in Kühlschränke vorgesehen.**
- Um eine ausreichende Luftzirkulation rund um das Gerät zu gewährleisten, ist Vorsicht geboten, da es sonst zu Überhitzung kommt. Beachten Sie für eine ausreichende Belüftung die Installationsanweisungen.
- Wo immer möglich, sollte die Rückseite des Produkts nicht zu nah an einer Wand stehen, um ein Berühren oder Erhitzen warmer Teile (Kompressor, Kondensator) zu vermeiden und so die Brandgefahr zu verringern. Beachten Sie die Installationsanweisungen.
- Das Gerät darf nicht in der Nähe von Heizkörpern oder Herden aufgestellt werden.
- Stellen Sie sicher, dass der Netzstecker nach der Installation des Geräts zugänglich ist.

### **ENERGIEEINSPARUNGEN**

- So reduzieren Sie den Stromverbrauch Ihres Geräts:
- Installieren Sie es an einem geeigneten Ort (siehe „Installation Ihres Geräts“).
- Halten Sie die Türen so kurz wie möglich offen.
- Legen Sie keine heißen Speisen in Ihr Gerät.
- Um die optimale Funktion Ihres Geräts zu gewährleisten, reinigen Sie den Kondensator regelmäßig (siehe „Regelmäßige Wartung Ihres Geräts“).
- Sorgen Sie für eine optimale Funktion Ihres Geräts, indem Sie verhindern, dass sich zu viel Frost im Kühlschrank ansammelt (tauen Sie ihn ab, sobald die Frostdicke 5-6 mm überschreitet).
- Überprüfen Sie regelmäßig die Türdichtungen und stellen Sie sicher, dass sie stets einwandfrei schließen. Sollte dies nicht der Fall sein, wenden Sie sich bitte an Ihren Kundendienst.

### **Service**

- Sämtliche Elektroarbeiten, die zur Wartung des Geräts erforderlich sind, sollten von einem qualifizierten Elektriker oder einer sachkundigen Person durchgeführt werden.

- Dieses Produkt darf nur von einem autorisierten Servicecenter und ausschließlich mit Original-Ersatzteilen gewartet werden. Teile muss Sei gebraucht .

This appliance is for domestic use only. The manufacturer cannot be held responsible for another use.

Ästhetische und funktionelle Ersatzteile gemäß der Verordnung (EU) 2019/2019 (Anhang II, Punkt 3) sind für den Kundendienst und Endkunden für einen Zeitraum von maximal 7 bzw. 10 Jahren ab dem Datum der Markteinführung des letzten Geräts verfügbar (siehe Liste in Anhang II, Punkte 3.a.1 und 3.a). Die Ersatzteilliste und das Bestellverfahren (Zugang für Fachhändler/Endkunden) finden Sie auf der Website [www.interfroidservices.fr](http://www.interfroidservices.fr) oder per Post an folgende Adresse: Interfroid Services, 123 Route du Chêne, 72230 Arnage.

Für sonstige funktionale Ersatzteile, die nicht in der EU-Verordnung 2019/2019 aufgeführt sind, gilt eine Garantie von 7 Jahren.

Die Herstellergarantie beträgt 1 Jahr für funktionelle Teile.



## R600a

### Sicherheit Verordnung



Warnung: Tun nicht verwenden mechanisch Geräte oder andere Mittel zur Beschleunigung des Abtauvorgangs Verfahren, andere als diese empfohlen vonDie Hersteller.



Warnung: Halten Sie die Lüftungsöffnungen geschlossen. Gerät Gehäuse oder In Die Struktur klar der Behinderung.



Lagern Sie keine explosiven Stoffe wie z. B. Aerosol Dosen mit A entzündlich Treibmittel InDas Gerät.



Warnung: Tun nicht Schaden Die KältemittelSchaltung.



Kälteanlagen, die mit Isobutan betrieben werden (R600a) darf nicht in einem Bereich aufgestellt werden mit Zündquellen (z. B. unversiegelte elektrische Leitungen) Kontakte) oder Wo Die Kältemittel könnte versammeln In Die Ereignis von A Leck. Der Typ Die Art des Kältemittels ist auf dem Gehäuse angegeben. Platte.



Warnung: Verwenden Sie keine Elektrogeräte. innerhalb der Fächer des Geräts, es sei denn Sie Sind von Die Typ empfohlen vonDie Hersteller.

Der Gerät trifft Die Anforderungen von alle europäisch Richtlinien und ihre Modifikationen.



## 2. PRODUKTBESCHREIBUNG

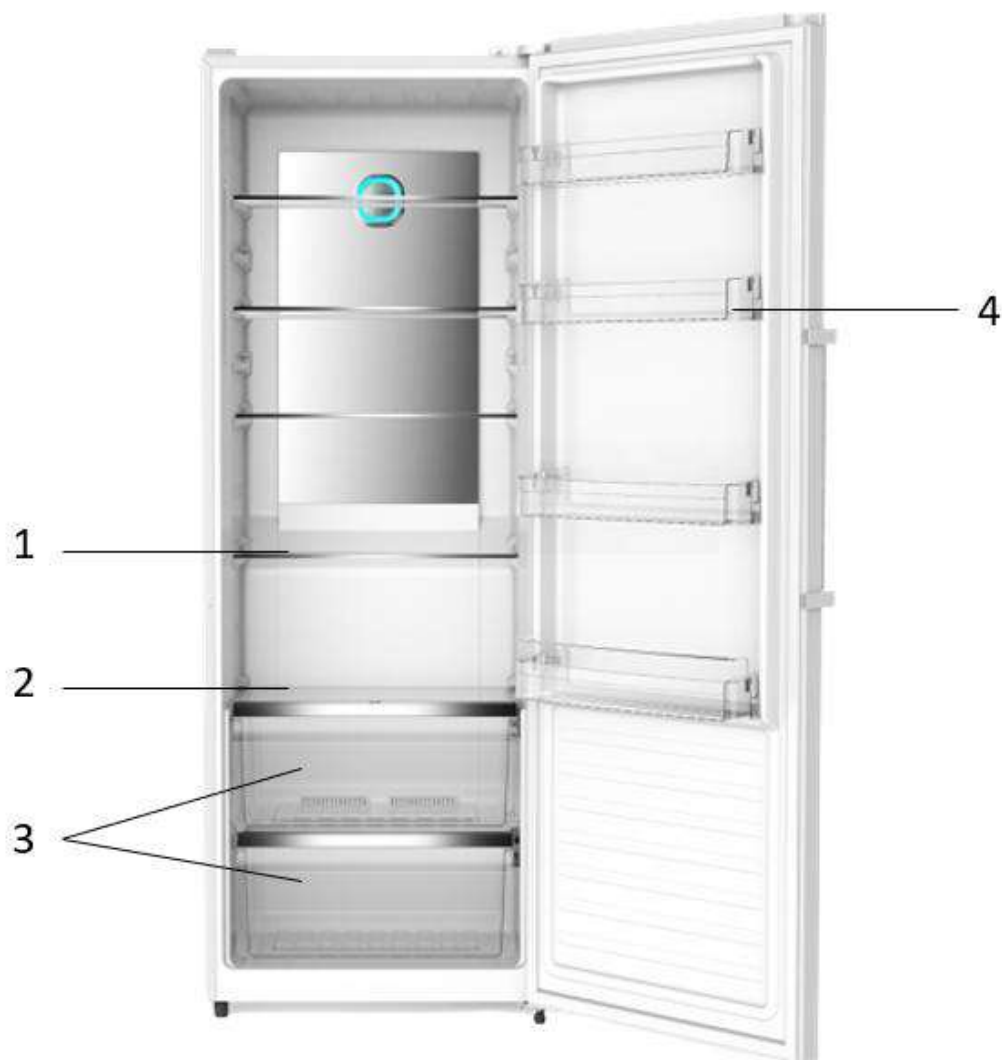

1	Glasregal
2	Gemüsefach
3	Crispers
4	Balkon

Um mehr über Ihr Produkt zu erfahren, konsultieren Sie die Online-Datenbank EPREL. Gemäß der Delegierten Verordnung (EG) Nr. 2019/2016 der Kommission sind alle Informationen zu diesem Kühlgerät in der EPREL-Datenbank (Europäische Produktdatenbank für die Energieverbrauchskennzeichnung) verfügbar.

Diese Datenbank ermöglicht Ihnen den Zugriff auf Informationen und technische Dokumentationen zu Ihrem Kühlgerät. Sie erreichen die EPREL-Datenbank, indem Sie den QR-Code auf dem Energielabel Ihres Geräts scannen oder direkt die Website [www.ec.europa.eu besuchen](http://www.ec.europa.eu/besuchen) und dort die Referenznummer Ihres Kühlgeräts suchen.

### 3. INSTALLATIONSANLEITUNG

#### Standort

Bei der Wahl des Aufstellungsortes für Ihren Kühlschrank sollten Sie darauf achten, dass der Boden eben und fest ist und der Raum gut belüftet ist. Eine durchschnittliche Umgebungstemperatur muss eingehalten werden. Diese Temperatur ist abhängig von der Klimaklasse des Geräts.

CLASS	SYMBOL	AMBIENT TEMPERATURES RANGE (°C)
Extended temperate	SN	From +10 to +32
Temperate	N	From +16 to +32
Subtropical	ST	From +16 to +38
Tropical	T	From +16 to +43

- **N** : Dieses Kühlgerät ist für den Einsatz bei Umgebungstemperaturen von 16 °C bis 32 °C vorgesehen.
- **ST** : Dieses Kühlgerät ist für den Einsatz bei Umgebungstemperaturen von 16 °C bis 38 °C vorgesehen.

Vermeiden Sie die Nähe zu Wärmequellen wie Herd , Heizkessel oder Heizkörpern. Auch direkte Sonneneinstrahlung in Nebengebäuden oder auf Terrassen/Sitzplätzen im Freien sollte vermieden werden. Wenn Sie Ihr Gerät in einem Nebengebäude wie einer Garage oder einem Anbau aufstellen , achten Sie darauf, dass es oberhalb der Feuchtigkeitssperre angebracht wird, da sich sonst Kondenswasser am Gehäuse bildet.

Stellen Sie das Gerät niemals in eine Wandnische oder in Einbauschränke oder Möbel, wenn es in Betrieb ist, da das Metallgitter an der Rückseite heiß werden und die Seitenwände warm werden können.

Das Gerät wird mit zwei Kunststoffabstandshaltern geliefert. Nach deren Montage darf das Gerät nicht direkt an die Wand gedrückt werden, um eine ausreichende Belüftung zu gewährleisten. Setzen Sie die Abstandshalter in die entsprechenden Öffnungen auf der Rückseite des Geräts ein und schrauben Sie sie fest. Platzieren Sie das Gerät an einer Wand, deren Abstand zwischen Wand und

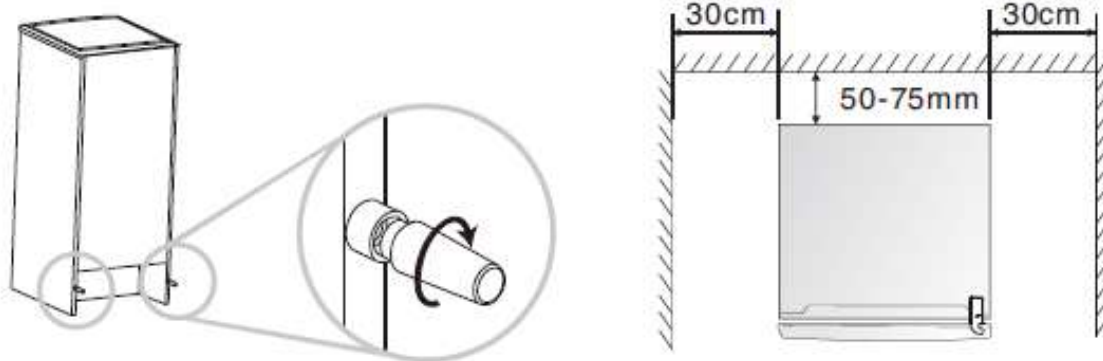

Wand zwischen 75 mm und 50 mm liegt.

## Transport und Inbetriebnahme

Beim Transportieren des Geräts dieses am Sockel anfassen und vorsichtig bis maximal 45° kippen. Das Gerät nicht am Türgriff anheben. Das Gerät nicht waagrecht oder kopfüber abstellen. Den Kühlschrank zum Bewegen auf den Rollen schieben.

### Kühlschrank ausrichten

Wenn der Kühlschrank nicht waagrecht steht, kann dies die Ausrichtung der Tür und der Magnetdichtung beeinträchtigen und zu Fehlfunktionen führen. Sobald der Kühlschrank an seinem endgültigen Standort steht, justieren Sie die Nivellierfüße an der Vorderseite durch Drehen.

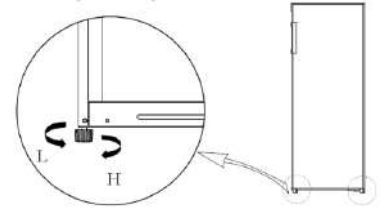

### Reinigung vor Gebrauch

Wischen Sie den Kühlschrank innen mit einer schwachen Natronlösung aus. Spülen Sie ihn anschließend mit warmem Wasser und einem feuchten Schwamm oder Tuch aus. Waschen Sie die Körbe und Ablagen in warmem Seifenwasser und trocknen Sie sie vollständig ab, bevor Sie sie wieder in den Kühlschrank stellen.

### Vor einstecken

Prüfen Sie, ob Ihre Steckdose mit dem mitgelieferten Stecker des Kühlschranks kompatibel ist. Schalten Sie den Kühlschrank erst sechs Stunden nach dem Umstellen ein.

Die Kühlflüssigkeit benötigt Zeit zum Absetzen. Wenn das Gerät ausgeschaltet wird, warten Sie 30 Minuten, bevor Sie es wieder einschalten, damit sich die Kühlflüssigkeit absetzen kann.

### Bevor Sie Ihren Kühlschrank füllen

Vor der Lagerung Wenn Sie Lebensmittel in Ihrem Kühlschrank haben, schalten Sie den Kühlschrank ein und warten Sie 4 Stunden, um sicherzustellen, dass er ordnungsgemäß funktioniert und die richtige Temperatur erreicht.

## 4. BEDIENUNG IHRES GERÄTS

### Temperaturregelung

1	Anzeige der eingestellten Temperatur.
2	Taste zum Erhöhen der Solltemperatur um 1°C.
3	Taste zum Verringern der Solltemperatur um 1°C.
4	Schneller, cooler Schlüssel.
5	Taste zum Aktivieren/Deaktivieren der Kindersicherung.

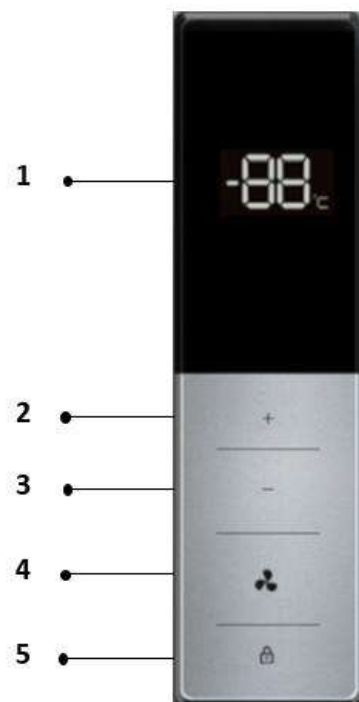

Verwenden Sie Ihr Gerät gemäß den Kontrollregeln. Im Folgenden finden Sie die Funktionen und Modi Ihres Geräts. entsprechend den Abbildungen in den Tafeln Steuerung im obigen Bild. Wenn das Gerät Das Panel wurde zum ersten Mal eingeschaltet. Das Display leuchtet auf, aber alle Tasten sind gesperrt.

Die Standardtemperatureinstellung beträgt 5 °C. Wenn nicht Der Knopf wurde gedrückt und die Türen sind geschlossen. Das Display schaltet sich aus.

### **Temperaturregelung**

Bei der ersten Inbetriebnahme Ihres Kühlschranks empfehlen wir, die Temperatur auf 5 °C einzustellen. Wenn Sie die Temperatur ändern möchten, folgen Sie bitte den Anweisungen. Die Anweisungen finden Sie unten.

**Aufmerksamkeit !** Wenn Sie eine Temperatur einstellen, legen Sie eine Durchschnittstemperatur für den gesamten Schrank fest. Die Temperaturen in den einzelnen Fächern können von den auf dem Bedienfeld angezeigten Werten abweichen , je nachdem, wie viele Lebensmittel Sie lagern und wo diese platziert werden . Auch die Umgebungstemperatur kann die tatsächliche Temperatur im Gerät beeinflussen.

Weiter «  » Halten Sie die Tasten 3 Sekunden lang gedrückt, um sie zu entsperren. Das Display beginnt zu blinken. Stellen Sie die gewünschte Temperatur zwischen 2 °C und 8 °C mit den Tasten „+“ und „-“ ein. Die entsprechenden Werte werden auf dem Bedienfeld angezeigt. Nach 10 Sekunden hört das Display auf zu blinken, und die Tasten werden mit einem Signalton gesperrt. Die Einstellung wird wirksam. Nach weiteren 10 Sekunden schaltet sich das Display aus.

Es wird empfohlen, die Betriebstemperatur auf 4 °C einzustellen. täglich.

**Hinweis:** Die Temperatur beeinflusst die Haltbarkeit von Lebensmitteln. Stellen Sie die Temperatur entsprechend ein. Zu hohe Temperaturen beschleunigen den Verderb, zu niedrige Temperaturen lassen Lebensmittel gefrieren und somit verderben. Dadurch müssen  Lebensmittel verschwendet werden.

### **Superfrisch**

Die Super Cool-Funktion senkt die Temperatur im Gerät schnell ab, sodass Lebensmittel schneller abkühlen. Dadurch bleiben Vitamine und Nährstoffe frischer Lebensmittel erhalten und länger frisch.

Zum Entsperren 3 Sekunden lang drücken.«  » Tasten drücken. Das Display beginnt zu blinken. Drücken Sie Beim Einschalten «  » zeigt der Bildschirm FC an, und die Funktion wird nach 10 Sekunden aktiviert. mit einem Geräusch.

Super Fresh schaltet sich nach 3 Stunden automatisch ab.

Wenn die Superfrisch-Funktion aktiviert ist, können Sie Deaktivieren Sie es durch Drücken «  » der Tasten, wenn diese gedrückt sind. Entsperrt. Die Temperatureinstellung wird auf den vorherigen Zustand zurückgesetzt. Die vorherige Einstellung.

## Stromausfall

Im Falle eines Stromausfalls bleiben alle Temperatureinstellungen automatisch erhalten, es sei denn, Sie ändern die Temperatureinstellung.

## Türalarm

Wird die Tür länger als 2 Minuten geöffnet, ertönt der Türalarm. Der Summer ertönt dreimal pro Minute und schaltet sich nach 10 Minuten automatisch ab.

Um Energie zu sparen, lassen Sie die Tür bitte während des Gebrauchs des Geräts nicht längere Zeit offen. Der Türalarm kann durch Schließen der Tür gelöscht werden.

## Fehlercodes

Code	Beschreibung
<b>Ec</b>	<b>Kommunikationsfehler</b>
<b>E1</b>	<b>Ausfall des Kühlschranksensors</b>
<b>E2</b>	<b>Ausfall des Umgebungstempersensors</b>
<b>Formel 1</b>	<b>Lüfterausfall</b>
<b>dR</b>	<b>Türschalterausfall</b>

## NOTIZ:

- Durch Drehen des Temperaturreglers auf die Einstellung „AUS“ wird der Kühlzyklus gestoppt, die Stromzufuhr zum Kühlschrank jedoch nicht unterbrochen.
- Wenn das Gerät vom Stromnetz getrennt wurde, der Strom ausgefallen ist oder es ausgeschaltet wurde, müssen Sie 3 bis 5 Minuten warten, bevor Sie es wieder einschalten. Wenn Sie versuchen, es vor Ablauf dieser Zeit wieder einzuschalten, startet der Kühlschrank nicht.
- Wenn Sie die Thermostateinstellung ändern möchten, passen Sie die Thermostatsteuerung jeweils um eine numerische Stufe an. Warten Sie mehrere Stunden, bis sich die Temperatur stabilisiert hat. zwischen Anpassungen.

**Lassen Sie die Tür nicht zu lange offen, damit die Innentemperatur nicht ansteigt. zu viel.**

## „ KALTZONE“-SYMBOLE (modellabhängig)



Das gegenüberliegende Symbol finden Sie in Ihrem Kühlschrank. Es zeigt deutlich die Lage der kältesten Zone Ihres Geräts an: Die Temperatur beträgt hier +4 °C oder weniger. Mithilfe dieser Temperaturanzeige können Sie überprüfen, ob Ihr Kühlschrank ordnungsgemäß funktioniert.

## TEMPERATURANZEIGE (modellabhängig)



**Einstellbare Temperatur**



**Richtige Temperatur**



**Achtung: Längeres Öffnen der Tür führt zu einem Anstieg der Innentemperatur. Lesen Sie daher die Anzeige innerhalb von 30 Sekunden nach dem Öffnen der Tür ab, um einen korrekten Messwert zu erhalten.**

## 5. LEBENSMITTELKONSERVIERUNG

Die Lagerung von Lebensmitteln muss den von der philippinischen Nationalen Agentur für Lebensmittel-, Umwelt- und Arbeitsschutz (ANSES) festgelegten gesetzlichen Lagertemperaturen entsprechen. Die Nichteinhaltung dieser Lagertemperaturen birgt das Risiko von Lebensmittelvergiftungen und Lebensmittelverschwendung .

### Lebensmittelkonservierung und -lagerung.

Bei den empfohlenen Bedingungen beträgt die optimale Haltbarkeit im Gefrierschrank maximal 3 Monate (4 Sterne); Eine längere Lagerzeit kann andere Parameter beeinträchtigen.

Essensstandort	Essensstandort
Butter, Käse	Obere Schließfachtür
Eier	Türschließfach
Obst, Gemüse, Salat	Gemüse- und Obstschublade
Fleisch, Wurstwaren, Käse und Milch	Unterer Bereich (untere Ablage / Gemüsefachdeckel)
Milchprodukte, Konserven, Dosen	oberstes Regal oder Türfach
Getränke, Flaschen und Tuben	Türschließfach

Die Nichteinhaltung dieser Lagertemperaturen birgt das Risiko von Lebensmittelvergiftungen und Lebensmittelverschwendung. Für eine optimale Konservierung von Lebensmitteln wird empfohlen, die Temperaturen der einzelnen Fächer wie folgt anzupassen:

Lagerbedingungen				
Abteil	Abteiltyp	T°C mini	T°C maxi	T°C Anzahlung
Fach für ungefrorenes Essen	Fach für frische Lebensmittel	0	8	4
Fach für leicht verderbliche Lebensmittel	Leicht verderbliche Lebensmittel	-3	3	2
Fach für Tiefkühlkost	Sternenlos und Eisherstellung	s.o.	0	0
	1 stern	s.o.	-6	-6
	2 sterne	s.o.	-12	-12
	3 sterne	s.o.	-18	-18
	4 sterne	s.o.	-18	-18

Die Nichteinhaltung dieser Lagertemperaturen birgt das Risiko von Lebensmittelvergiftungen und Lebensmittelverschwendung. Für eine optimale Konservierung von Lebensmitteln wird empfohlen, die Temperaturen der einzelnen Fächer wie folgt einzustellen:

	Abteilty	Lagertemperatur [° C]	Art von Essen
1	Kühlschrank	+2<=+8	Eier, gekochte Lebensmittel, verpackte Lebensmittel, Obst und Gemüse, tägliche Produkte, Kuchen, Getränke und andere Lebensmittel, die nicht zum Einfrieren geeignet sind
2	4 Sterne Gefrierschrank	<=-18	Meeresfrüchte (Fisch, Garnelen, Schalentiere), frisches Wasser, Meeresfrüchte und Fleisch (empfohlene Lagerzeit von 3 Monaten, längere Lagerzeit beeinträchtigt den Geschmack und die Nährwerte) Geeignet für Tiefkühlkost
3	3 Sterne Gefrierschrank	<=-18	Meeresfrüchte (Fisch, Garnelen, Schalentiere), frisches Wasser, Meeresfrüchte und Fleisch (empfohlene Lagerzeit von 3 Monaten, längere Lagerzeit beeinträchtigt den Geschmack und die Nährwerte) Geeignet für Tiefkühlkost
4	2 Sterne Gefrierschrank	<=-12	Meeresfrüchte (Fisch, Garnelen, Schalentiere), frisches Wasser, Meeresfrüchte und Fleisch (empfohlene Lagerzeit von 2 Monaten, längere Lagerzeit beeinträchtigt den Geschmack und die Nährwerte) Geeignet für Tiefkühlkost
5	1 Stern Gefrierschrank	<=-6	Meeresfrüchte (Fisch, Garnelen, Schalentiere), frisches Wasser, Meeresfrüchte und Fleisch (empfohlene Lagerzeit von 1 Monat, längere Lagerzeit beeinträchtigt den Geschmack und die Nährwerte) Geeignet für Tiefkühlkost
6	0 Sterne Gefrierschrank	-6<=0	Schweinefleisch, Rindfleisch, Fisch, Huhn, verarbeitete Lebensmittel (Lebensmittel, die am Tag der Eröffnung verzehrt werden sollen, empfohlene Lagerzeit von 3 Tagen) Nicht für Tiefkühlprodukte geeignet
7	Frisch	2<=3	Schweinefleisch, Rindfleisch, Fisch, Hühnchen (Lebensmittel, die am Tag der Öffnung oder bis zu 2 Tage danach verzehrt werden sollen, empfohlene Lagerzeit von 7 Tagen) Nicht für Tiefkühlprodukte geeignet
8	frisches Essen	0<=4	Schweinefleisch, Rindfleisch, Fisch, Huhn, verarbeitete Lebensmittel (Lebensmittel am Tag der Eröffnung, empfohlene Lagerzeit von 3 Tagen)
9	Weine	5<=20	Roter, weißer Sekt

## LEBENSMITTEL FÜR DEN KÜHLSCHRANK VORBEREITEN

Frische Lebensmittel sollten gut verpackt werden: So bleiben Aroma, Farbe, Feuchtigkeit und Frische erhalten. Außerdem wird dadurch verhindert, dass sich der Geschmack bestimmter Lebensmittel auf andere überträgt. Nur Gemüse, Obst und Salate können unverpackt im Gemüsefach aufbewahrt werden.

**Hinweis** : Lebensmittel sollten nicht direkt mit Oberflächen im Gerät in Berührung kommen. Sie sollten separat in Alufolie, Zellophan oder wasserdichten Plastikdosen verpackt werden. Achten Sie darauf, dass die Lebensmittel vor dem Einlagern sicher verpackt oder abgedeckt sind. Dadurch wird verhindert, dass sie austrocknen, ihre Farbe oder ihren Geschmack verlieren, und ihre Frische bleibt erhalten. Außerdem wird so die Übertragung von Gerüchen verhindert. Gemüse und Obst müssen nicht verpackt werden, wenn sie im Gemüsefach des Kühlschranks aufbewahrt werden.

Lassen Sie heiße Speisen und Getränke außerhalb des Geräts abkühlen. Entfernen Sie die Kartonverpackung von den Joghurtbechern. Überprüfen Sie das auf den gekauften Produkten angegebene Mindesthaltbarkeitsdatum. Dieses darf nicht überschritten werden.

## **LEBENSMITTEL IM KÜHLSCHRANK ANORDNEN**

Die Temperatur in Ihrem Kühlschrank ist nicht gleichmäßig. Einige Bereiche sind kälter als andere. Lagern Sie Ihre Lebensmittel daher je nach Art in den dafür vorgesehenen Bereichen, um ihre sichere Aufbewahrung zu gewährleisten.

Lassen Sie zwischen den Lebensmitteln genügend Abstand, damit die Luft frei zirkulieren kann und eine gegenseitige Verunreinigung der verschiedenen Produkte vermieden wird.

Stellen Sie Verpackungen und Lebensmittel nicht an die Rückwand des Geräts, da es sich um einen besonders kalten und feuchten Bereich handelt, an dem sich im Rahmen des normalen Betriebs Ihres Kühlschranks Wassertropfen und Frost bilden.

Der kälteste Bereich, gekennzeichnet durch das Logo „OK“, ist für empfindliche und leicht verderbliche Lebensmittel vorgesehen: Fleisch, Geflügel, Fisch, gekochtes Fleisch, Fertiggerichte, Fertigsalate, Eier- oder Sahnerichte und Gebäck, frische Pasta, Gebäck, Pizza/Quiches, frisches Obst und Gemüse sowie Rohmilchkäse, verzehrfertiges Gemüse in Plastiktüten und ganz allgemein alle frischen Produkte, deren Verbrauchsdatum mit der Lagerung bei einer Temperatur von +4 °C oder darunter zusammenhängt.

## **6. PFLEGE UND WARTUNG**

### **Auftauen**

Der Auftauen von dein Gerät Ost vollständig automatisch. Das Wasser von Auftauen Flüsse in Richtung ATablett Wiederherstellung lokalisiert hat die Rückseite von das Gerät.

### **Reinigung des Geräteinneren**

Aus hygienischen Gründen sollte das Gerät (einschließlich Innen- und Außenzubehör) regelmäßig, mindestens alle zwei Monate, gereinigt werden.

**WARNUNG:** Das Gerät darf während der Reinigung nicht an das Stromnetz angeschlossen sein. Stromschlaggefahr! Schalten Sie das Gerät vor der Reinigung aus und trennen Sie es vom Stromnetz.

Wischen Sie die Innenwände des Kühlschranks mit einer schwach konzentrierten Natronlösung ab und spülen Sie sie anschließend mit warmem Wasser und einem ausgewrungenen Schwamm oder Tuch ab. Trocknen Sie alles gründlich ab, bevor Sie die Einlegeböden und Behälter wieder einsetzen. Trocknen Sie alle Oberflächen und abnehmbaren Teile sorgfältig ab.

### **Reinigung der Außenseite des Geräts**

Um sein Aussehen zu erhalten, muss Ihr Gerät regelmäßig gereinigt werden.

- Wischen Sie das digitale Bedienfeld und das Display mit einem weichen, sauberen Tuch ab.
- Besprühen Sie das Tuch mit Wasser, anstatt es direkt auf die Oberfläche des Geräts zu sprühen. Dadurch wird eine gute Verteilung der Flüssigkeit auf der Oberfläche gewährleistet.
- Reinigen Sie die Türen, Griffe und die Schrankoberfläche mit einem neutralen Reinigungsmittel und wischen Sie anschließend mit einem weichen Tuch nach.

### **Aufmerksamkeit!**

- Verwenden Sie keine scharfen Gegenstände, da diese die Oberfläche zerkratzen könnten.
- Verwenden Sie keine Verdünner, Autoreiniger, Chlorreiniger, Scheuermittel oder organische

Lösungsmittel wie Benzol. Diese können die Oberfläche des Geräts beschädigen und eine Brandgefahr darstellen.

### Wenn Sie in den Urlaub fahren

Wenn Sie Ihr Gerät mehrere Monate nicht benutzen, entfernen Sie alle Lebensmittel, schalten Sie es aus und ziehen Sie den Netzstecker. Reinigen und trocknen Sie das Gerät gründlich innen und außen. Lassen Sie die Tür offen und verbarrikadieren Sie sie gegebenenfalls, um Kondenswasserbildung, Gerüche und Schimmel zu vermeiden.

### Verschieben der Einheit

Nach jeder Bewegung darf das Gerät 4 Stunden lang nicht angeschlossen werden. Diese Wartezeit ermöglicht es dem Kühlmittel, sich zu erfrischen. angepasst.

### Energieeinsparung Tipps

- Der Kühlschrank sollte im kühlestem Bereich des Raumes aufgestellt werden, fernab von wärmeerzeugenden Geräten oder Heizungsrohren und vor direkter Sonneneinstrahlung geschützt.
- dem Einräumen in den Kühlschrank auf Zimmertemperatur abkühlen. Ein überfüllter Kühlschrank führt dazu, dass der Kompressor länger läuft. Lebensmittel, die zu langsam einfrieren, können an Qualität verlieren oder verderben.
- Achten Sie darauf, Lebensmittel ordentlich zu verpacken und die Behälter vor dem Einräumen in den Kühlschrank trocken zu wischen. Dadurch wird die Eisbildung im Kühlschrank reduziert.
- Das Aufbewahrungsfach im Kühlschrank sollte nicht mit Alufolie, Wachspapier oder Küchenpapier ausgelegt werden. Solche Auskleidungen behindern die Luftzirkulation und verringern somit die Kühlleistung des Kühlschranks.
- Organisieren und beschriften Sie Lebensmittel, um das Öffnen der Tür und längeres Suchen zu vermeiden. Nehmen Sie so viele Artikel wie nötig auf einmal heraus und schließen Sie die Tür so schnell wie möglich.

### C hängt die Glühbirne auf

Dieses Gerät enthält Leuchtdioden (LEDs). Diese Dioden können vom Verbraucher nicht ausgetauscht werden. Ihre Lebensdauer ist in der Regel ausreichend, sodass kein Austausch erforderlich ist. Sollten die LEDs trotz aller Sorgfalt bei der Herstellung Ihres Geräts dennoch defekt sein, wenden Sie sich bitte an unseren Kundendienst.

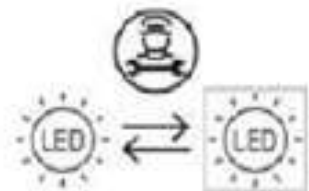

### Anleitung zum Umdrehen der Tür

Je nach Ihren Einbauanforderungen können Sie die Öffnungsrichtung der Tür ändern, nach links (Standardinstallation) oder nach rechts.

**Achtung!** Wenn Sie die Öffnungsrichtung der Tür umkehren, darf das Gerät nicht an das Stromnetz angeschlossen sein. Stellen Sie sicher, dass der Stecker gezogen ist.

**Hinweis:** Bevor Sie den Kühlschrank zum Erreichen des Sockels waagrecht hinlegen, legen Sie Schaumstoff oder ähnliches Material darunter, um Beschädigungen der Rückwand zu vermeiden. Stellen Sie das Gerät anschließend wieder aufrecht hin. Öffnen Sie die obere Tür, um alle Ablagen zu entnehmen (um Beschädigungen zu vermeiden), und schließen Sie die Tür wieder. Um die

Öffnungsrichtung der Tür umzukehren, empfehlen wir die folgenden Schritte.

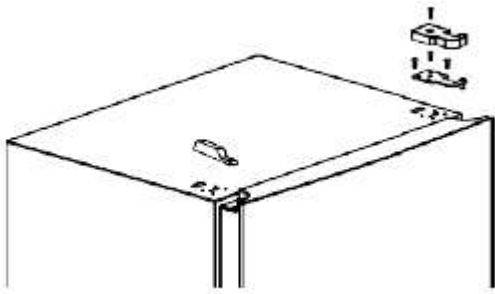
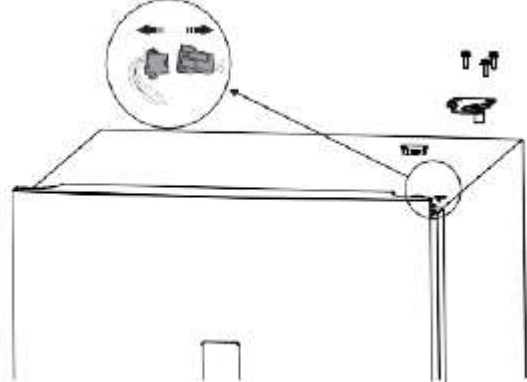
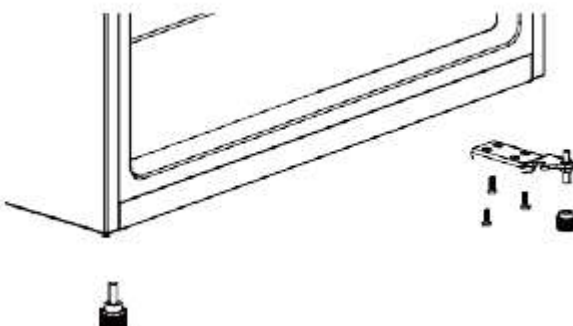
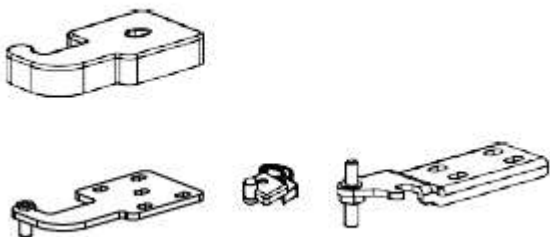
<p>1. Entfernen Sie mit einem Schraubendreher das obere rechte Scharnier, die Scharnierabdeckung und die linke Scharnierabdeckung.</p>	
<p>2. Trennen Sie die Verbindungsleitung zwischen dem Türdisplay und dem Gehäuse und ziehen Sie den Anschluss wie in der Abbildung gezeigt heraus.</p>	
<p>3. Entfernen Sie das untere Scharnier und den verstellbaren Fuß auf der linken und rechten Seite.</p>	
<p>4. Entnehmen Sie die vier Ersatzteile aus dem Beutel der Bedienungsanleitung, wie abgebildet: oberes Scharnier, Abdeckung für das obere Scharnier, linker Zusatzsauger, linkes unteres Scharnier. (Sollten nicht alle Teile im Beutel enthalten sein, wenden Sie sich bitte an Ihren Kundendienst, um die fehlenden Teile zu erhalten.)</p>	

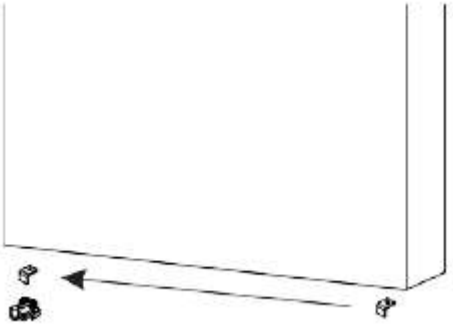
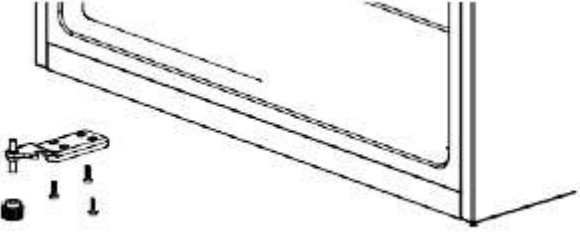
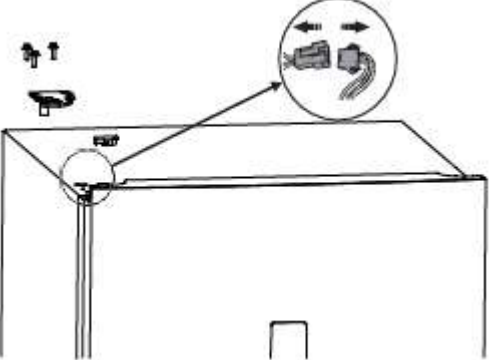
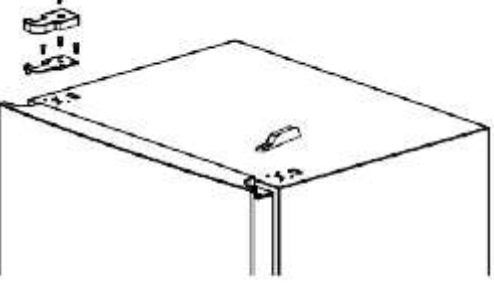
<p>5. Nehmen Sie 4 Ersatzteile aus dem Handbuchbeutel, wie auf dem Bild gezeigt: oberes Scharnier, Abdeckung für das obere Scharnier, linker Hilfssaugkopf , linkes unteres Scharnier.</p>	
<p>6. Montieren Sie die unteren Scharniere und die verstellbaren FüÙe aus der beiliegenden Tasche an der linken und rechten Seite.</p>	
<p>7. Verbinden Sie den Türkörper mit dem Anschluss an der Tür.</p>	
<p>8. Montieren Sie das obere linke Scharnier und die obere Scharnierabdeckung in der Bedienungsanleitungstasche sowie die rechte Scharnierabdeckung.</p>	

### Montage von Griffen

Dieser Kühlschrank ist mit Außengriffen ausgestattet, die sich im Beutel befinden. Befolgen Sie die nachstehenden Anweisungen zur Montage.

1. Entfernen Sie die beiden Schrauben (8) mit einem Kreuzschlitzschraubendreher.
2. Ziehen Sie den Griff (9) heraus und befestigen Sie ihn mit den beiden Schrauben (8).
3. Decken Sie die beiden Schrauben (8) mit den beiden Kappen (10) ab, die sich in dem kleinen Beutel mit dem Griff befinden.

Abbildung 1: Vorderansicht ohne Griff.

Abbildung 2: Explosionszeichnung der Griffmontage .

Abbildung 3: Vorderansicht mit Griff.

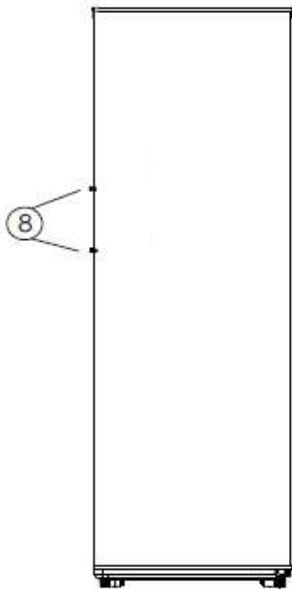

Figure 1

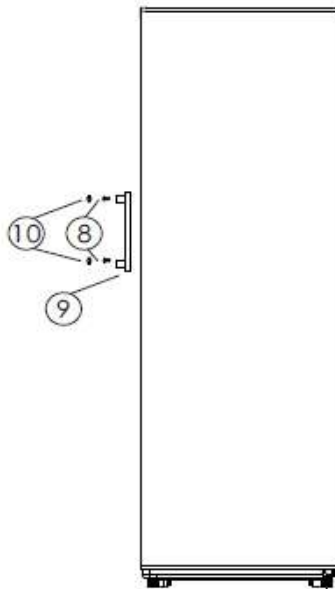

Figure 2

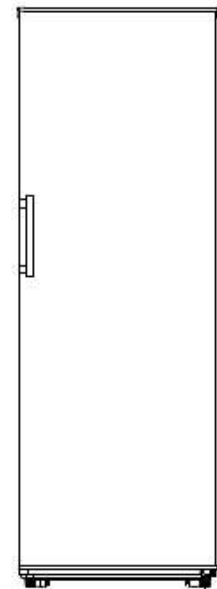

Figure 3

## 7. FEHLERSUCHE

Du dürfen lösen viele gemeinsam Kühlschranks Probleme leicht, sparen Du Die kosten von A möglich ServiceAnruf. Versuchen Die Vorschläge unten um zu sehen Wenn Du dürfen lösen das Problem vor Berufung für Service.

Probleme	Lösungen
<b>Das Gerät funktioniert nicht richtig.</b>	<ul style="list-style-type: none"> <li>✓ Prüfen Sie, ob das Netzkabel korrekt an die Steckdose angeschlossen ist.</li> <li>✓ Überprüfen Sie die Sicherung oder den Stromkreis Ihres Leistungsmoduls und tauschen Sie ihn gegebenenfalls aus.</li> <li>✓ Die Umgebungstemperatur ist zu niedrig. Versuchen Sie, die Raumtemperatur anzupassen, um dieses Problem zu beheben.</li> </ul>
<b>Geruchssinn im Gerät</b>	<ul style="list-style-type: none"> <li>✓ Prüfen Sie, ob sich beschädigte Lebensmittel darunter befinden; falls doch, entsorgen Sie diese.</li> <li>✓ Prüfen Sie, ob Ihre Lebensmittel für diejenigen, die sich stark fühlen, eingepackt sind.</li> <li>✓ Möglicherweise müssen Sie das Innere reinigen.</li> </ul>
<b>Vom Gerät abgegebene Geräusche</b>	<ul style="list-style-type: none"> <li>✓ Die folgenden Geräusche sind völlig normal :                             <ul style="list-style-type: none"> <li>✓ Kompressorgeräusche .</li> <li>✓ Gluckerd, ähnlich dem Geräusch von kochendem Wasser.</li> <li>✓ Knackgeräusche beim automatischen Abtauen.</li> <li>✓ Klickgeräusche, bevor der Kompressor anspringt.</li> </ul> </li> <li>✓ Andere ungewöhnliche Geräusche werden durch die folgenden Gründe verursacht und erfordern möglicherweise Ihr Eingreifen :</li> <li>✓ Der Schrank steht nicht waagerecht.</li> </ul>

	<ul style="list-style-type: none"> <li>✓ Die Rückseite des Geräts steht in Kontakt mit der Wand.</li> <li>✓ Flaschen oder Behälter sind heruntergefallen oder weggerollt.</li> </ul>
<b>Der Motor läuft kontinuierlich</b>	<ul style="list-style-type: none"> <li>✓ Häufige Motorgeräusche sind normal; unter folgenden Umständen muss der Motor stärker arbeiten:</li> <li>✓ Die Temperatur ist niedriger eingestellt als nötig.</li> <li>✓ Kürzlich wurde eine große Menge noch heißer Speisen in das Gerät gegeben.</li> <li>✓ Die Temperatur außerhalb des Geräts ist zu hoch.</li> <li>✓ Die Türen bleiben zu oft oder zu lange offen.</li> <li>✓ Unmittelbar nach der Installation des Geräts oder wenn es längere Zeit ausgeschaltet war.</li> </ul>
<b>Im Kompartiment bildet sich eine Gelschicht.</b>	<ul style="list-style-type: none"> <li>✓ Prüfen Sie, ob die Luftauslässe des Geräts nicht durch Lebensmittel blockiert sind, und stellen Sie sicher, dass die Lebensmittel im Gerät so platziert sind, dass eine ausreichende Belüftung gewährleistet ist.</li> <li>✓ Stellen Sie sicher, dass die Tür fest verschlossen ist. Informationen zum Entfernen des Gels finden Sie im Kapitel „Reinigung und Wartung“.</li> </ul>
<b>Die Innentemperatur ist zu hoch</b>	<ul style="list-style-type: none"> <li>✓ Möglicherweise haben Sie die Türen zu lange oder zu häufig geöffnet, ein Hindernis könnte das Schließen der Türen verhindern; oder das Gerät hat nicht genügend Platz an den Seiten, dahinter und oben.</li> </ul>
<b>Die Innentemperatur ist zu niedrig</b>	<ul style="list-style-type: none"> <li>✓ Erhöhen Sie die Temperatur gemäß den Anweisungen im Kapitel „Bedienfeld“.</li> </ul>
<b>Die Türen schließen nicht richtig.</b>	<ul style="list-style-type: none"> <li>✓ Prüfen Sie, ob der Kühlschrank um etwa 10 bis 15 mm nach hinten geneigt ist, damit sich die Türen von selbst schließen können und ob sich im Inneren nichts befindet, was das Schließen verhindert.</li> </ul>
<b>Die Tür lässt sich schwer öffnen</b>	<ul style="list-style-type: none"> <li>✓ Es ist normal, dass die Tür einen gewissen Widerstand bietet. Die Öffnung, insbesondere wenn man gerade aus der geschlossenen Tür kommt. In Ihrem Gerät entsteht eine kleine Vertiefung, die für eine perfekte Abdichtung der Tür sorgt. Es genügt, zu warten. ein paar Momente zuvor der wieder öffnen.</li> </ul>
<b>Wassertropfen auf dem Boden</b>	<ul style="list-style-type: none"> <li>✓ Der Wassertank (an der Rückseite des Schrank) steht möglicherweise nicht stabil, der Abfluss ist nicht richtig positioniert oder verstopft. Um den Zustand von Abfluss und Behälter zu überprüfen, müssen Sie den Kühlschrank eventuell von der Wand abrücken.</li> </ul>
<b>Die Glühbirne funktioniert nicht.</b>	<ul style="list-style-type: none"> <li>✓ Die LED-Lampe könnte beschädigt sein. Informationen zum Austausch der LED-Lampe finden Sie im Kapitel „Reinigung und Wartung“.</li> <li>✓ Das Steuerungssystem hat das Licht ausgeschaltet, da die Tür zu lange offen stand. Schließen Sie die Tür und öffnen Sie sie erneut, um das Licht wieder einzuschalten.</li> </ul>

## 8. UMFELD

Dieses Gerät ist gemäß der europäischen Richtlinie 2019/290/EU über Elektro- und Elektronik-Altgeräte (WEEE) gekennzeichnet. Durch die korrekte Entsorgung dieses Produkts tragen Sie dazu bei, mögliche negative Folgen für die Umwelt und die menschliche Gesundheit zu vermeiden, die andernfalls durch unsachgemäße Abfallbehandlung entstehen könnten.



Das Symbol der durchgestrichenen Mülltonne auf dem Produkt oder den beiliegenden Dokumenten weist darauf hin, dass dieses Gerät nicht im Hausmüll entsorgt werden darf. Es muss stattdessen bei der zuständigen Sammelstelle für Elektro- und Elektronikgeräte abgegeben werden. Wenn Sie ein gleichwertiges Produkt erwerben, geben Sie es bitte beim Händler des neuen Produkts ab.

Der Nutzer ist verpflichtet, das Gerät am Ende seiner Nutzungsdauer zum entsprechenden Sammelzentrum zu bringen. Die fachgerechte und sachgerechte Sammlung und Entsorgung nicht mehr benötigter Geräte trägt dazu bei, potenzielle negative Auswirkungen auf Umwelt und Gesundheit zu vermeiden und fördert das Recycling der verwendeten Materialien.

Für detailliertere Informationen zur Behandlung, Verwertung und zum Recycling dieses Produkts wenden Sie sich bitte an Ihre örtliche Behörde, Ihren Entsorgungsbetrieb oder den Händler, bei dem Sie es gekauft haben. Produkt.

## **9. WARNUNG**

Da wir unsere Produkte zum Nutzen unserer Kunden ständig verbessern, behalten wir uns das Recht vor, technische Merkmale ohne vorherige Ankündigung zu ändern.

Garantien für Produkte der Marke FRIGELUX werden ausschließlich von ausgewählten Händlern angeboten. Kein Teil dieser Anweisungen kann als ergänzende Garantie ausgelegt werden.

FRIO ENTREPRISE übernimmt keine Haftung für Fehler oder technische oder redaktionelle Auslassungen in diesem Dokument.

Nicht bindend dokumentieren .

Ihre wirtschaftliche Ansprechpartner des Betreibers ist:

**FRIO UNTERNEHMEN**  
143 Boulevard Pierre Lefauchaux  
72230 ARNAGE  
Tel.: 02 43 21 69 80  
E-Mail : [Operateur@groupefrio.com](mailto:Operateur@groupefrio.com)